

STAND-ALONE PORTABLE SOUND BOX 600W
with BLUETOOTH, USB, microSD & REMOTE CONTROL

ENCEINTE ACTIVE AUTONOME 600W
avec BLUETOOTH, USB, microSD
& TELECOMMANDE

Ref.

STREET-WAVE-MAX



MANUAL

FR - Manuel d'Utilisation - p. 7

DE - Bedienungsanleitung - S. 11

NL - Handleiding - p. 16

ES - Manual de instrucciones - p. 21

RO - Manual de instructiuni - p. 23

SI - Navodila za uporabo - s. 29

IT - Manuale di istruzioni - p. 34

SE - Instruktionsmanual - s. 39

PL - Instrukcja użytkowania - s. 44

STAND-ALONE ACTIVE BOX 600W WITH BLUETOOTH, 2 USB, MICRO-SD & REMOTE CONTROL

OPERATING INSTRUCTIONS

Congratulations to the purchase of your new speaker.

Explanation of signs



 The triangle containing a lightning symbol is used to indicate whenever your health is at risk (due to electrocution, for example).

 An exclamation mark in a triangle indicates particular risks in handling or operating the appliance.

 Accordance with the requirements of UK standard

 The product is for indoor use only

 *This marking indicates that this product should not be disposed with other household wastes throughout the EU. To prevent possible harm to the environment or human health from uncontrolled waste disposal, recycle it responsibly to promote the sustainable reuse of material resources. To return your used device, please use the return and collection systems or contact the retailer where the product was purchased. They can take this product for environmental safe recycling.*

IMPORTANT SAFETY INSTRUCTIONS AND DANGER WARNINGS

- Please read the manual carefully and keep it for future reference.
- The unit shall be connected to a power supply only of the type described.
- To reduce the risk of fire or electrical shock, do not expose this unit to rain or moisture.
- The appliance is approved for operation in dry, closed rooms only. Do not operate the device nearby water, such as in bathrooms or nearby swimming pools.
- The appliance may not be exposed to extreme temperatures (< +5°C / > +35°C) in operation.
- The appliance may not be subject to strong vibrations or heavy mechanical strain. Unplug the unit from the wall socket when it is not to be used for a long period of time.
- Adequate care shall be taken so that foreign objects do not fall, or liquids are not spilled into the enclosure through openings. The apparatus shall not be exposed to dripping or splashing and no objects filled with liquids, such as vases, shall be placed on the apparatus.
- Do not place on the apparatus as naked flame source, such as lighted candles.
- Do not use the unit in a tropical climate. Only for use in moderate climates.
- A minimum distance of 0.5m around the unit must be kept to ensure sufficient ventilation and avoid overheating.
- All safety instructions and warnings must be adhered to. They are part of the manual and must be kept with the manual.
- Any guarantee claims are rendered invalid if damage occurs due to non-observance of these operating instructions. We assume no liability for any consequent damage.
- Unauthorized conversions and/or modifications of the appliance are not permitted for safety and licensing reasons (CE).
- Do not remove the cover or back, as there are no user-serviceable parts inside.
- In the event of a serious operating problem, stop using the unit immediately. Never try to repair the unit by yourself. Repairs carried out by unskilled people can lead to damage or malfunction. Please contact the nearest authorized technical assistance centre. Always use the same type of spare parts.
- **DISCONNECT DEVICE:** Where the MAINS plug or an appliance coupler is used as the disconnect device, the disconnect device shall remain readily operable.

CHARGING THE BATTERY

Connect the mains adaptor into an AC outlet and the built-in battery will start charging, no matter if the speaker is on or off.

IMPORTANT NOTE ON LEAD-ACID BATTERIES

1. PRIOR TO USING THE UNIT FOR THE FIRST TIME, PLEASE CHARGE FULLY THE BATTERY WITHOUT ANY INTERRUPTION.
2. CHARGE THE BATTERY REGULARLY AFTER EACH USE. DON'T WAIT UNTIL IT IS DISCHARGED!
3. DON'T ALLOW THE BATTERY TO DISCHARGE COMPLETELY! ONCE THE BATTERY IS FULLY DISCHARGED, THE CURRENT DRAIN FOR RECHARGING WILL BE SO HIGH THAT IT WILL DAMAGE THE CHARGER AND/OR THE POWER SUPPLY OF THE UNIT.
4. IF YOU DON'T USE THE UNIT FOR A LONGER PERIOD OF TIME, PLEASE CHARGE THE BATTERY COMPLETELY AT 100% AND CHECK/CHARGE IT ONCE PER MONTH OTHERWISE THE BATTERY WILL BE OUT OF USE. THE LIFE TIME OF THE BATTERY DEPENDS ON THE OBSERVANCE OF THESE RECOMMENDATIONS.

**** BATTERIES ARE NOT COVERED BY THE WARRANTY ****

WE CANNOT BE HELD RESPONSIBLE FOR DAMAGED BATTERIES FURTHER TO THE NON-OBSERVANCE OF THESE BASIC RULES.

TOP PANEL DESCRIPTION

1. AUX input
2. USB inputs: For playing music
3. TF /microSD card input
4. Press to disconnect any device that was paired with STREET-WAVE-MAX. Long press to switch into Bluetooth mode from any other mode
5. TREBLE/BASS: adjusts the high/low frequencies. Press the button and bA (bass) or Tr(treble) is displayed. Rotate the wheel (6) to adjust the bass or treble of the sound output from -10 to +10. Long press to activate the Mega Bass function.
6. VOLUME Rotate to adjust the overall volume.
7. Light switch: Press to cycle through the various light effects and switch the light effect off.
8. REPEAT: Press this button to repeat one or all tracks on your USB/microSD card
9. PREVIOUS SONG ◀◀: Press this button to move to the previous track.
10. PLAY/PAUSE MUSIC ▶||: Press this button to pause or play.
11. NEXT SONG ▶▶: Press this button to move to the next track.
12. MODE (cycle through USB/SD/BLUETOOTH).
13. VOCAL CANCEL: Press to remove the voice track and hear only the instrumental music.
14. MIC: Adjusts the mic volume, echo, treble and bass in conjunction with volume control (6). Press once: n is displayed. Rotate the wheel (6) to adjust the volume of the microphones from CU00 to CU16. Press again; EC is displayed. Rotate the wheel (6) to set the microphone echo from EC00 to EC16. Press again: nt is displayed. Rotate the wheel (6) to set the treble of the microphone from t -7 to t 7. Press again: nb is displayed. Rotate the wheel (6) to set the bass of the microphone from nb -12 to nb 12.
15. EQ: Sound mode key (Choose from rock, pop, jazz, classic and flat)
16. MIC PRIORITY: Press to reduce the volume of all other input sources while you are talking into the microphone

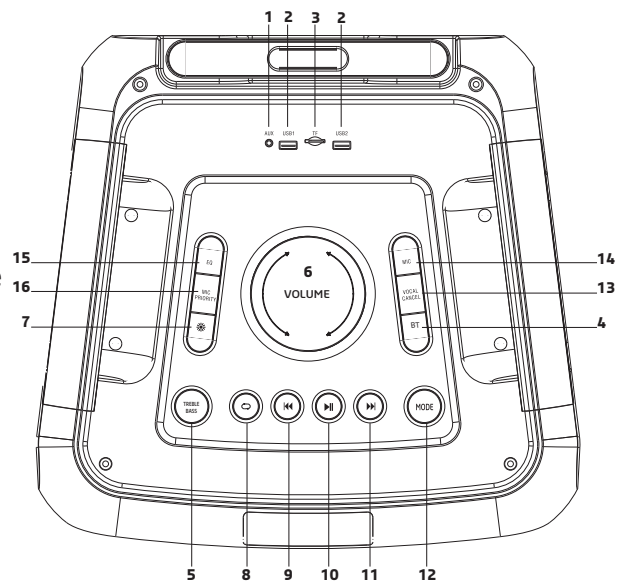

DESCRIPTION OF REAR PANEL

1. AUDIO output for connection to other devices
2. Power input
3. MIC1/MIC2 connector
4. ON/OFF switch

REMOTE CONTROL

Please operate the remote control within a distance of 6m and 30° between the remote and the appliance. Aim the remote at the sensor. Remove all obstacles be-

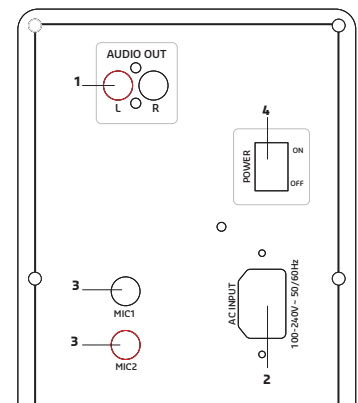

tween the remote and the sensor.

The remote control might not work properly if the sensor is exposed to strong sunshine.

If the remote control doesn't work properly, please check the batteries

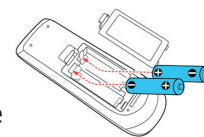

INSTALLING THE BATTERIES IN THE REMOTE CONTROL

Remove the battery cover from the back of the remote control as shown and insert 2x AAA size batteries ensuring correct polarity

RECOMMENDATIONS FOR BATTERIES



This symbol indicates that used batteries should not be disposed of with household waste but deposited correctly in accordance with your local regulations.

Batteries shall not be exposed to excessive heat such as sunshine, fire or the like.

When the internal batteries are not to be used, remove them to avoid damage caused by battery leakage or corrosion.

ATTENTION: *Danger of explosion if battery is incorrectly placed. Only replace by the same or equivalent type.*

WARNING: *Do not swallow the battery. Danger of chemical burns. Keep new and old batteries out of the reach of children.*

If the battery compartment doesn't close properly, stop using the product and keep it out of the reach of children.

If you are in doubt whether the batteries have been swallowed or introduced into any other part of the body, contact immediately a doctor.

REMOTE CONTROL

Mute

Mode key: (Choose from AUX/USB/TF/BLUETOOTH)

0-9 keys: Access directly the file number

ECHO + / ECHO -: Increases / reduces the echo effect on the microphone

AUX: Press to select AUX mode

EQ: Sound mode key (Choose from rock, pop, jazz and etc.)

BT: Press to disconnect any device that was paired with STREET-WAVE-MAX. Long press to switch into Bluetooth mode from any other mode

PREVIOUS ◀◀: Previous track

PAUSE/PLAY ▶||: Press to pause and resume play.

NEXT ▶▶: Next track

TREBLE + / TREBLE -: Increases / reduces the high frequencies

MIC VOL + / MIC VOL -: Increases / reduces the volume of the connected mic

VOL+ / VOL-: Increase/reduce the overall volume

LIGHT SW: Press to cycle through the various light effects

BASS + / BASS -: Increases / reduces the low frequencies

M.TRE +/M.TRE+: Increases / reduces the high frequencies of the microphone

M.BASS +/M.BASS+: Increases / reduces the low frequencies of the microphone

MIC PRI: Press to reduce the volume of all other input sources while you are talking into the microphone

REPEAT: Repeat one/all tracks.

REC: Press to record your voice on USB or TF

FOLDER: Press to select a folder on your USB or TF card that contains the songs you want to play

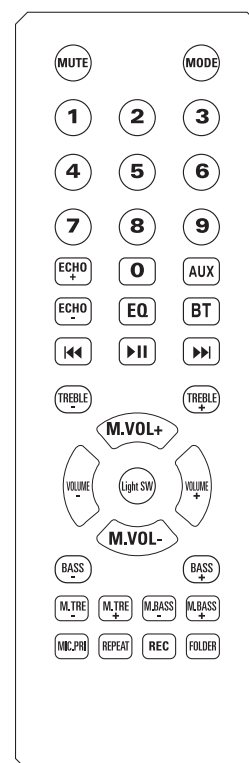

BLUETOOTH PAIRING PROCEDURE

- Press MODE or BT button on the unit or the remote control until BT is displayed.
- Put the cell phone within 3 meters
- Activate the BT search function on your cell phone to search for the BT device. Please refer to the user manual for details
- Select STREET-WAVE in the list of found devices.
- Shortly press the PLAY/PAUSE button ▶|| to play or pause the music. Shortly press the “◀◀” or “▶▶” button to select the previous or next track.

AUX MODE:

Press the MODE button on the unit until AUX is selected, or the AUX button on the remote control. Play the music of the device connected to the AUX input.

USB MODE:

- Press MODE to select “USB” and insert the USB device. The unit will automatically read and play the music in the USB device.
- Press “▶||” button shortly to pause or play.
- Shortly press “◀◀” button to go to the previous song.
- Shortly press “▶▶” button to go to the next song.

Please note that the 2 USB inputs CANNOT be used at the same time. Unplug the USB device first before you connect another USB device to the other input.

MICRO-SD MODE:

- After start up, press MODE to select “SD” and insert the microSD card. The unit will automatically read and play the music on the microSD card.
- Press “▶||” key shortly to pause or play the music.
- Shortly press “◀◀” key to skip to the previous track.
- Shortly press “▶▶” key to skip to the next track.

TWS PAIRING MODE:

- Make sure both speakers are OFF.
- Go to your phone’s Bluetooth interface and make sure that it is not connected to either of the speakers. If your phone is connected, remove the speakers from the list of available devices.
- Turn both speakers ON, press the MODE button on both speakers. The word « BLUE » should appear on both LCD screens and flash intermittently.
- Press the « ▶▶ » button on either one of the speakers for 5 seconds. Both units will enter pairing mode.
- One of the units will show the word « BLUE » on the LCD display. This is the master unit and will act as the left channel, while the other one will be the slave unit and will act as the right channel.
- Go to your phone’s Bluetooth interface and select « STREET-WAVE » from the list of available devices. If pairing is successful, the word BLUE on the master unit will stop flashing.
- To disconnect the speakers, select any other mode on either one of the speakers.

TROUBLESHOOTING

Problem	Possible cause	Solution
No sound when power on	1: No input sound source 2: Volume knob in the lowest position 3: USB/SD no plug	1: Connect a Line signal 2: Adjust volume 3: Insert a USB/SD Card
Distortion of sound	1: Volume too loud 2: Audio file error	1: Reduce volume 2: Check and change the audio file 3: Adjust Bass/Treble via “MENU” and “Main volume”
No sound from the Microphone	1: Microphone socket not fully plugged in 2: Microphone switch is not on 3: Microphone volume too low	1: Completely plug in the microphone socket 2: Power on microphone 3: Adjust microphone volume
No sound from the USB/SD card	1: Incompatible song format 2: Illegal copy causes failures 3: USB/SD Card not inserted properly	1: Song format should be MP3/WMA 2: Power off, then power on 3: Insert USB/SD card properly

Speaker makes noise	<ol style="list-style-type: none"> 1: Wired Microphone too close to the speaker 2: Wired Microphone is switched on but not in use 3: Microphone volume too loud 4: Mobile phone too close to the speaker 5: Too close to the equipment which interferes with the speaker 	<ol style="list-style-type: none"> 1: Do not let the wired microphones head point at the speaker 2: Turn off wired microphone if not in use 3: Reduce the microphone volume 4: Keep mobile away from the speaker during calls 5: Keep the speaker away from other sources of interference
Bluetooth connection fails	<ol style="list-style-type: none"> 1: Bluetooth disconnected 2: Bluetooth connected but no voice 3: Bluetooth distance too short 	<ol style="list-style-type: none"> 1: Find the right device Name or press "MENU" Button to restore factory settings. 2: Confirm if you are connected to the right device Name 3: Try to keep away from barriers, such as walls, glasses...etc

SPECIFICATIONS

Max. power	600W
Consumption.....	80W
Woofers	12"/30cm
Tweeter	3"/7.5cm
Freq. range.....	50Hz-20kHz
S/N ratio	≥70dB
Power supply.....	100-240V~ (±10%) 50/60Hz
Built-in battery.....	Lead-acid 12V= 7.5Ah
Charging time	10 hours
Playing time	3-5 hours
Bluetooth frequency band.....	2402-2480MHz
BT max. RF emission power.....	0.50dBm
Dimensions	420 x 400 x 740mm
Weight	18.5kg

ENCEINTE ACTIVE AUTONOME 600W AVEC BLUETOOTH, 2 USB, MICRO-SD & TELECOMMANDE

INTRODUCTION

Nous vous remercions pour l'achat de cette enceinte.

EXPLICATION DES SYMBOLES



L'éclair dans le triangle attire l'attention sur un danger physique (due à une électrocution p.ex.).



Le point d'exclamation dans le triangle indique un risque dans la manipulation ou l'utilisation de l'appareil.

 *Le symbole signifie que cet appareil ne doit être mis aux déchets ménagers dans aucun pays de la Communauté européenne afin d'éviter de nuire à l'environnement et à la santé humaine. Il convient d'en disposer d'une manière responsable afin de promouvoir la réutilisation des matériaux. Pour retourner votre appareil usagé, merci d'utiliser les systèmes de retours et de ramassage mis en place ou de contacter votre revendeur chez qui vous avez acheté l'appareil. Ils peuvent reprendre cet appareil pour un recyclage écologique.*

 *En conformité avec les exigences de la norme CE*

 *Utilisation uniquement à l'intérieur*

CONSIGNES DE SÉCURITÉ IMPORTANTES

- Lire attentivement le mode d'emploi et le conserver pour référence ultérieure.
- Brancher l'appareil sur une prise secteur appropriée.
- Tenir à l'abri de la pluie et de l'humidité afin de réduire le risque d'un choc électrique ou d'un incendie.
- Débrancher l'appareil du secteur en cas de non-utilisation pour une durée prolongée.
- Prendre toutes les précautions qui s'imposent pour éviter que des corps étrangers ou des liquides pénètrent à l'intérieur du boîtier.
- Ne pas retirer le couvercle ou le panneau arrière. L'appareil ne contient aucune pièce remplaçable par l'utilisateur.
- Tenir à l'abri de flammes ouvertes telles que des bougies.
- Ne pas utiliser dans un climat tropical. Uniquement dans des climats tempérés.
- Garder une distance minimale de 0,5m autour de l'appareil afin d'assurer une ventilation suffisante et éviter une surchauffe.
- Respecter toutes les consignes de sécurité et avertissements. Ils font partie du manuel et doivent être conservés avec le manuel.
- Nous déclinons toute responsabilité pour des dommages aux biens et aux personnes dus à une mauvaise manipulation ou le non-respect des consignes de sécurité. Le droit de garantie ne s'applique pas.
- Des modifications non-autorisées de l'appareil sont interdites pour des raisons de sécurité et de licence (CE).
- Ne pas exposer l'appareil à des températures extrêmes (<5°C / >35°C) pendant le fonctionnement
- Tenir à l'abri des vibrations fortes ou de fortes contraintes mécaniques.

CHARGER LA BATTERIE

Branchez le cordon d'alimentation secteur sur une prise secteur et la batterie intégrée commencera à se charger, que le haut-parleur soit allumé ou éteint.

NOTE IMPORTANTE: PRODUITS AVEC DES BATTERIES AU PLOMB

- 1. AVANT la première utilisation, chargez complètement la batterie sans interruption.**
- 2.** Rechargez la batterie régulièrement après chaque utilisation sans attendre qu'elle soit déchargée.
- 3. NE JAMAIS laisser décharger complètement la batterie !** Elle ne supporte pas une décharge profonde car le courant demandé lors de la mise en charge sera tellement élevé qu'il risque d'endommager le chargeur et/ou l'alimentation de l'appareil.

4. Si vous n'utilisez pas le produit pendant une durée prolongée, **il est obligatoire de charger la batterie à 100% et de la vérifier/charger une fois par mois sous peine d'endommager irréversiblement la batterie. La durée de vie de la batterie dépend du bon suivi de ces conseils.**

**** LES BATTERIES NE SONT PAS GARANTIES ****

Nous déclinons toute responsabilité pour des batteries endommagées prématurément suite au non-respect de ces règles de base.

DESCRIPTION DU DESSUS

1. Entrée AUX
2. Entrées USB pour écouter de la musique
3. Entrée microSD
4. BT: Appuyez pour déconnecter tout appareil qui a été couplé avec STREET-WAVE. Appui long pour passer en mode Bluetooth à partir de n'importe quel autre mode
5. TREBLE/BASS: ajuste les hautes/basses fréquences. Appuyez sur le bouton et bA (graves) ou Tr (aigus) s'affiche. Tournez la molette (6) pour régler les graves ou les aigus de la sortie sonore de -10 à +10. Appuyez longuement pour activer la fonction Mega Bass.
6. VOLUME: Réglage de volume général
7. Interrupteur d'éclairage : Appuyez pour faire défiler les différents effets lumineux et désactiver l'effet lumineux.
8. REPETITION: Appuyez sur ce bouton pour répéter lun ou tous les titres sur votre carte USB/microSD
9. Titre précédent ◀◀
10. LECTURE/PAUSE ▶▶
11. TITRE SUIVANT ▶▶
12. MODE: Pression courte pour passer dans les modes USB/SD/BLUETOOTH
13. VOCAL CANCEL : appuyez pour supprimer la piste vocale et n'entendre que la musique instrumentale
14. MIC: Réglage du volume, de l'écho, des graves et des aigus des micros en conjonction avec le contrôle de volume (6). 1ère pression: n s'affiche. Tournez le contrôle de volume (6) pour régler le volume des micros de CU00 à CU16. 2ème pression: EC s'affiche. Tournez le contrôle de volume (6) pour régler l'effet écho des micros de EC00 à EC16. 3ème pression: nt s'affiche. Tournez le contrôle de volume (6) pour régler les hautes fréquences des micros de t -7 à t 7. 4ème pression: nb s'affiche. Tournez le contrôle de volume (6) pour régler les basses fréquences des micros de nb -12 à nb 12.
15. EQ: Sélectionnez une courbe d'égalisation préprogrammée (rock, pop, jazz, classique et flat.)
16. Mic priority: Appuyez pour baisser le volume de toutes les autres sources audio pendant que vous parlez dans le microphone.

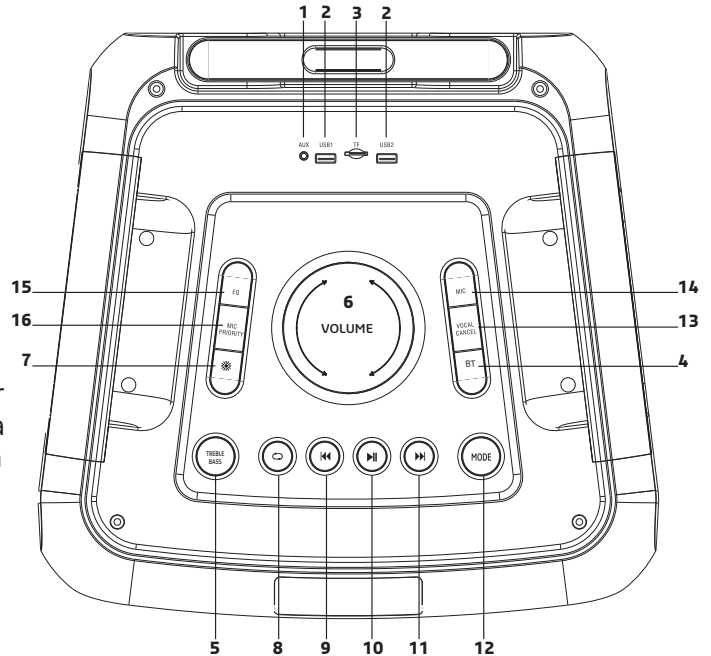

DESCRIPTION DE L'ARRIÈRE

1. Sortie AUDIO pour la connexion à d'autres appareils
2. Entrée pour l'alimentation secteur fournie
3. Entrée Micro 1 & 2
4. Commutateur Marche/Arrêt

UTILISATION DE LA TÉLÉCOMMANDE

Utilisez la télécommande à une distance maximale de 6m et un rayon de 30° par rapport à l'appareil. Pointez la télécommande en direction du capteur. Il ne doit pas y avoir d'obstacle entre la télécommande et le capteur. La télécommande risque de ne pas fonctionner lorsque le capteur est soumis à une forte lumière.

Si la télécommande ne fonctionne pas, vérifiez les piles

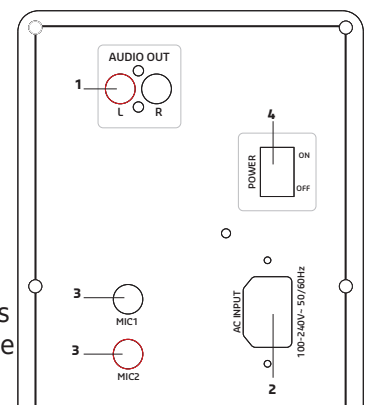

INSTALLATION DES PILES DANS LA TELECOMMANDE

Retirez le couvercle du compartiment à piles au dos de la télécommande et insérez 2 piles AAA (LR3) en respectant la bonne polarité.

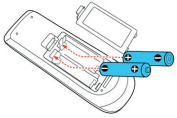

RECOMMANDATIONS POUR LES PILES



Ce pictogramme indique que les piles et batteries usagées ne doivent pas être jetées avec les ordures ménagères, mais déposées dans des points de collecte séparés pour être recyclées. Tenir les piles à l'abri d'une chaleur excessive telle que le soleil, le feu ou similaires.

Lorsque les piles ne sont pas utilisées, retirez-les pour éviter les dommages causés par des fuites ou la corrosion de la pile.

ATTENTION: Danger d'explosion si la pile n'est pas remplacée correctement. Ne remplacer que par le même type ou un type équivalent.

AVERTISSEMENT: Ne pas ingérer la pile. Danger de brûlure chimique. Conserver les piles neuves et usées hors de portée des enfants.

Si le compartiment à pile ne se ferme pas correctement, cesser d'utiliser le produit et tenir hors de portée des enfants.

En cas de doute concernant le fait que les piles pourraient avoir été avalées ou introduites dans une partie quelconque du corps, consulter immédiatement un médecin.

TELECOMMANDE

Mute: Coupure du son

Mode: (Sélectionnez la source audio parmi AUX/USB/microSD/BLUETOOTH)

Touches 0-9: Accédez directement au numéro du titre

ECHO + / ECHO -: Augmente / diminue l'effet écho du micro

AUX: Sélection du mode AUX

EQ: Sélectionnez un style sonore (rock, pop, jazz, classic et flat.)

BT: Appuyez pour déconnecter tout appareil couplé avec STREET-WAVE. Appuyez longuement pour passer en mode Bluetooth à partir de n'importe quel autre mode

◀◀: Aller au titre précédent

▶||: Lecture / Pause

▶▶: Aller au titre suivant

TREBLE + / TREBLE -: Augmente / diminue les hautes fréquences

MIC VOL + / MIC VOL -: Augmente / diminue le volume des micros connectés

VOL+ / VOL-: Augmente / diminue le volume général

LIGHT SW: Appuyez pour changer de programme lumineux

BASS + / BASS -: Augmente / diminue les basses fréquences

M.TRE - / M.TRE+: Augmente / diminue les aigus du microphone

M.BASS- / M.BASS+: Augmente / diminue les graves du microphone

MIC PRI: Appuyez pour baisser le volume de toutes les autres sources d'entrée lorsque vous parlez dans le microphone

REPEAT: Répétition du titre en cours

REC: Appuyez pour enregistrer votre voix sur une clé USB ou une carte microSD

FOLDER: Appuyez pour sélectionner un dossier sur votre clé USB ou carte microSD qui contient les chansons que vous souhaitez écouter

PROCÉDURE D'APPAIRAGE BLUETOOTH

- Appuyez sur la touche MODE ou de l'appareil ou de la télécommande jusqu'à ce que BT s'affiche.
- Placez le téléphone portable à moins de 3 mètres
- Activez la fonction de recherche BT sur votre téléphone portable pour rechercher le périphérique BT. Veuillez vous référer au manuel d'utilisation pour plus de détails.
- Sélectionnez STREET-WAVE dans la liste des périphériques trouvés.
- Appuyez brièvement sur la touche PLAY / PAUSE ▶ || pour lire ou mettre en pause la musique. Appuyez brièvement sur la touche "◀◀" ou "▶▶" pour sélectionner la piste précédente ou suivante.

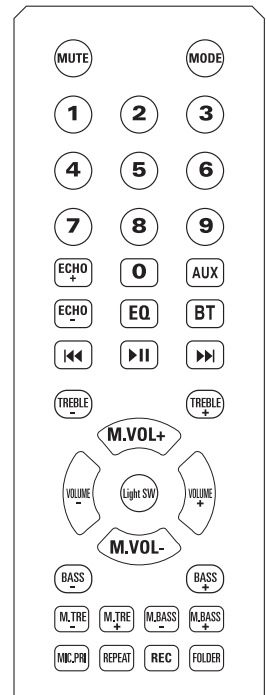

MODE AUX:

Appuyez sur la touche « MODE » pour sélectionner le mode AUX. Branchez une source externe telle qu'un lecteur MP4 ou CD sur la fiche AUX et écoutez la musique.

MODE USB:

- Après la mise sous tension, appuyez sur la touche "MODE" pour sélectionner le mode USB et branchez un appareil USB. L'appareil lira automatiquement la musique sur la clé USB.
- Appuyez brièvement sur "▶||" pour lire ou interrompre le titre.
- Appuyez brièvement sur "◀◀" pour sauter au titre précédent.
- Appuyez brièvement sur la touche "▶▶" pour sauter au titre suivant.

Veillez noter que les 2 entrées USB NE PEUVENT PAS être utilisées en même temps. Débranchez d'abord le périphérique USB avant de connecter un autre périphérique USB à l'autre entrée.

MODE MICROSD:

- Après la mise sous tension, appuyez sur la touche "MODE" pour sélectionner le mode SD et insérez une carte microSD. L'appareil lira automatiquement la musique sur la carte microSD.
- Appuyez brièvement sur la touche "▶||" pour lire ou interrompre le titre.
- Appuyez brièvement sur "◀◀" pour sauter au titre précédent.
- Appuyez brièvement sur la touche "▶▶" pour sauter au titre suivant.

FONCTION TWS

- Vérifiez que les 2 enceintes sont éteintes.
- Vérifiez dans la fonction Bluetooth de votre appareil qu'il n'est pas déjà connecté sur l'une ou l'autre des enceintes. Si votre téléphone est déjà connecté, effacez l'enceinte de la liste des appareils disponibles.
- Mettez les 2 enceintes sous tension et appuyez sur la touche MODE sur les 2 enceintes. Le mot "BLUE" doit s'afficher sur les 2 écrans et clignoter.
- Appuyez pendant 5 secondes sur la touche ▶▶ sur l'une ou l'autre des enceintes. Les 2 enceintes commutent en mode d'appairage.
- Sur l'une des 2 enceintes, le mot "BLUE" s'affiche. C'est l'enceinte Maître qui fonctionnera comme un canal de gauche alors que l'autre sera l'enceinte Esclave et fonctionnera comme le canal de droite.
- Sur votre smartphone, sélectionnez STREET-WAVE dans la liste des appareils trouvés. Si l'appairage a réussi, le mot BLUE sur l'enceinte maître cessera de clignoter.
- Pour dissocier les enceintes, sélectionnez un autre mode sur l'une des deux enceintes.

DIAGNOSTIC DE DEFAILLANCE

Problème	Cause possible	Solution
Absence de son lors de la mise sous tension	1: Pas de source d'entrée 2: Volume complètement baissé 3: USB/SD n'est pas branché	1: Branchez un signal de niveau ligne 2: Réglez le volume 3: Insérez une clé USB/ carte SD
Distorsion du son	1:Volume trop fort 2: Erreur du fichier audio	1: Baissez le volume 2:Vérifiez le fichier audio et choisissez un autre 3: Réglez les graves/aigus avec "MENU" et "Main volume"
Pas de son du Microphone	1:Microphone mal branché 2: Microphone n'est pas sous tension 3: Le volume du micro est réglé au minimum	1: Branchez fermement le micro Mettez le micro sous tension 3: Réglez le volume du microphone
Pas de son de l'entrée USB/SD	1:Format non compatible 2: Copie illégale 3:La clé USB/carte SD n'a pas été correctement insérée	1:La musique doit être au format MP3/WMA 2: Eteindre et rallumer 3:Insérez correctement la clé USB/carte SD

Bruits parasites dans le haut-parleur	1: Microphone filaire trop proche du haut-parleur 2: Micro filaire allumé mais pas utilisé 3: Le volume micro est trop fort 4: Téléphone portable trop près du haut-parleur 5: Trop près d'un équipement qui provoque des interférences	1: Ne pas pointer la tête du micro vers le haut-parleur 2: Éteignez le microphone lorsqu'il n'est pas utilisé 3: Réduisez le volume du micro 4: Gardez le téléphone mobile à distance pendant des appels. 5: Gardez le haut-parleur à distance d'autres sources d'interférences
Absence de connexion BT	1: Absence de connexion BT 2: Le BT est connecté mais pas de son 3: Il y a un obstacle entre l'enceinte et l'appareil BT	1: Appairez le bon appareil ou appuyez sur la touche MENU pour revenir aux réglages d'usine 2: Vérifiez si vous êtes connecté sur le bon appareil 3: Ne pas mettre d'obstacles entre les appareils tels que des murs, vitres, etc.

CARACTÉRISTIQUES TECHNIQUES

Puissance max	600W
Consommation	80W
Boomer	12"/30cm
Tweeter	3"/7.5cm
Bande passante	50Hz-20kHz
Rapport S/B	≥70dB
Alimentation	100-240V~ (±10%) 50/60Hz
Batterie intégrée	Plomb-acide 12V= 7.5Ah
Temps de charge	10 heures
Autonomie	3-5 heures
Bande de fréquences Bluetooth	2402-2480MHz
Puissance d'émission RF max du BT	0.50dBm
Dimensions	420 x 400 x 740mm
Poids	18.5kg

**AKKUBETRIEBENE AKTIVBOX 600W
MIT BLUETOOTH, 2 USB, MICROSD & FERNBEDIENUNG**

EINLEITUNG

Wir danken Ihnen für den Kauf unseres Produkts. Bitte lesen Sie vor der ersten Inbetriebnahme sorgfältig die Anleitung durch und behalten Sie sie für spätere Bezugnahme auf. Wir übernehmen keine Haftung für Schäden, die durch Nichtbeachtung der Anleitung oder zweckentfremdeten Gebrauch entstanden sind.

ZEICHENERKLÄRUNG



Der Blitz im Dreieck weist auf ein Gesundheitsrisiko hin (z.B. Stromschlag).

Das Ausrufezeichen im Dreieck weist auf besondere Gefahren beim Umgang oder Betrieb des Geräts hin.

Dieses Zeichen bedeutet, dass das Gerät innerhalb der europäischen Gemeinschaft nicht in den normalen Hausmüll geworfen werden darf. Um Umwelt- und Gesundheitsschäden durch unkontrollierte Müllabfuhr zu vermeiden, muss das Gerät verantwortungsbewusst entsorgt und für dauerhafte Wiederverwertung der Rohstoffe recycelt werden. Bitte bringen Sie das alte Gerät zu einer Sammelstelle für elektrische und elektronische Geräte bzw. zu Ihrem Fachhändler, wo Sie das Gerät gekauft haben, damit eine umweltfreundliche Entsorgung gewährleistet ist.

Entspricht den Richtlinien der CE

Nur für Innengebrauch

WICHTIGE SICHERHEITS- UND GEFAHRENHINWEISE

- Aus Sicherheitsgründen darf das Gerät nicht verändert oder umgebaut werden (CE).
- Das Gerät darf nur in trockenen, geschlossenen Räumen benutzt werden. Nicht in Wassernähe wie Badezimmern oder am Swimmingpool benutzen.
- Das Gerät und die Batterien vor extremen Temperaturen schützen (< +5°C / > +35°C)
- Das Gerät vor starken Erschütterungen und schwerer mechanischer Belastung schützen.
- Das Gerät vor starker Feuchtigkeit schützen (z.B. vor Tropf- bzw. Sprühwasser)
- Keine mit Flüssigkeit gefüllten Behälter wie Gläser oder Vasen auf oder direkt neben das Gerät stellen. Sie können umfallen und Wasser kann ins Gerät dringen. Niemals Flüssigkeiten über dem Gerät einschenken. Keine Kleinteile wie Münzen oder Briefklammern aufs Gerät legen. Sie können ins Gehäuse dringen. Es besteht Feuer- und Stromschlaggefahr! Falls doch einmal Flüssigkeiten oder Gegenstände ins Gerät dringen sollten, ziehen Sie sofort den Netzstecker ab und benachrichtigen Sie einen Fachmann
- Das Gerät nur in gemäßigten Klimazonen, nicht in tropischer Umgebung benutzen.
- Defekte Kabel nur von einem Fachmann ersetzen lassen. Stromschlaggefahr!
- Wenn Sie sich über den richtigen Anschluss nicht im Klaren sind oder wenn Fragen auftreten, die nicht von der Anleitung beantwortet wurden, wenden Sie sich bitte an einen Fachmann.

AUFLADEN DER BATTERIE

1. Schließen Sie den Netzstecker an eine Netzsteckdose an, und der eingebaute Akku wird geladen, unabhängig davon, ob der Lautsprecher ein- oder ausgeschaltet ist.

WICHTIGE HINWEISE FÜR BLEI-SÄURE BATTERIEN

1. **VOR DER ERSTEN INBETRIEBNAHME BITTE DIE BATTERIE VOLLSTÄNDIG UND OHNE UNTERBRECHUNG AUFLADEN.**
2. NACH JEDEM GEBRAUCH DIE BATTERIE AUFLADEN. **WARTEN SIE NICHT, BIS DIE BATTERIE ENTLADEN IST!**
3. **NIEMALS DIE BATTERIE VOLLSTÄNDIG ENTLADEN!** DER ZUM AUFLADEN BENÖTIGTE STROM IST IN DEM FALL SO HOCH, DASS ER DEN LADEKREIS UND/ODER DAS NETZTEIL BESCHÄDIGEN KANN.
4. VOR LÄNGEREM NICHTGEBRAUCH MUSS DIE BATTERIE VOLLSTÄNDIG AUFGELADEN UND EINMAL IM MONAT GEPRÜFT BZW. NACHGELADEN WERDEN. WENN DIES NICHT GESCHIEHT, KANN DIE BATTERIE UNWIDERRUFLICHEN SCHADEN NEHMEN.

BITTE BEFOLGEN SIE DIESE HINWEISE, UM DIE BATTERIE LANGE IN GUTEM ZUSTAND ZU ERHALTEN.

**** BATTERIEN SIND VOM GARANTIEANSPRUCH AUSGESCHLOSSEN ****

WIR ÜBERNEHMEN KEINE HAFTUNG FÜR BATTERIEN, DIE DURCH DIE NICHTBEACHTUNG DIESER GRUNDREGELN SCHADEN GENOMMEN HABEN.

BEDIENFELD AUF DER OBERSEITE

1. AUX Eingang
2. USB Eingänge zum Abspielen von Musik
3. MicroSD Eingang
4. BT: Kurz drücken, um alle angeschlossenen Bluetooth Geräte abzukoppeln. Gedrückt halten, um von jeder beliebigen betriebsart in BT Modus zu schalten.
5. TREBLE/BASS stellt die hohen/tiefen Frequenzen ein. Drücken Sie die Taste und bA (Bass) oder Tr (Höhen) wird angezeigt. Drehen Sie den Drehregler (6) zum Einstellen der Bässe oder Höhen der Tonabgabe von -10 bis +10. Lange drücken, um den Mega Bass zu aktivieren.
6. VOLUME: Hauptlautstärkereglern
7. Drücken, um einen Lichteffekt auszuwählen und den Lichteffekt ein- bzw. auszuschalten

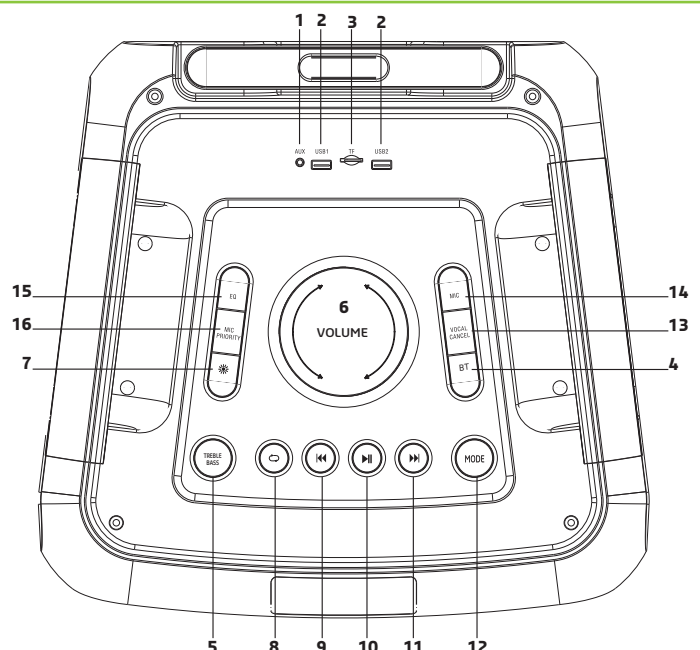

8. REPEAT: Einen bzw. alle Titel auf USB/Micro-SD wiederholen
9. Zurück ⏮: Im USB/SD Betrieb: Kurz drücken: Voriger Titel; Lang drücken (>3 Sek.) = schneller Rücklauf.
Im BT Betrieb: Kurz drücken: Voriger Titel
10. Abspielen/Pause ▶ ||
11. Weiter ▶▶: Im USB/SD Betrieb: Kurz drücken=Nächster Titel; Lang drücken (>3 Sek.) =schneller Vorlauf.
12. Mode: Kurz drücken, um durch die Betriebsarten BT/AUX/USB/SD zu laufen.
13. VOCAL CANCEL: Drücken Sie diese Taste, um die Sprachspur zu entfernen und nur die Instrumentalmusik zu hören.
14. MIC: Stellt die Lautstärke, das Echo, die hohen und tiefen Frequenzen der Mikrofone ein zusammen mit dem Lautstärkereglern (6). Einmal drücken: n erscheint auf dem Display. VOLUME Regler (6) drehen, um die Lautstärke der Mikrofone zwischen CU00 und CU16 einzustellen. Zweimal drücken: EC erscheint. VOLUME Regler (6) drehen, um den Echo Effekt zwischen EC00 und EC16 einzustellen. Dreimal drücken: nt erscheint. VOLUME Regler (6) drehen, um die hohen Frequenzen der Mikrofone zwischen nt -7 und nt 7 einzustellen. Viermal drücken: nb erscheint. VOLUME Regler (6) drehen, um die tiefen Frequenzen der Mikrofone zwischen nb -12 und nb 12 einzustellen.
15. EQ: Klangbildregler (Wählen Sie aus Rock, Pop, Jazz, Klassik und Flat)
16. MIC PRIORITY: Drücken Sie diese Taste, um die Lautstärke aller anderen Eingangsquellen zu verringern, während Sie in das Mikrofon sprechen

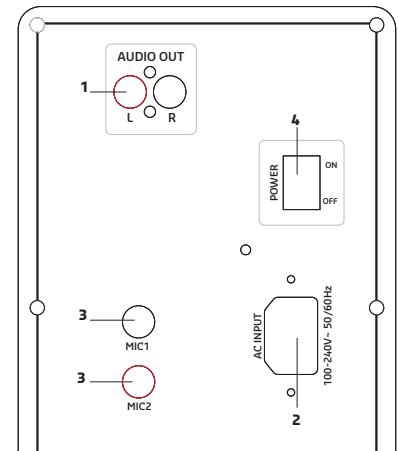

BESCHREIBUNG DER RÜCKSEITE

1. AUDIO-Ausgang zum Anschluss an andere Geräte
2. Anschluss für den mitgelieferten Netzadapter
3. MIC1/MIC2-Anschluss
4. Ein / Aus Schalter

EINSETZEN DER BATTERIEN IN DIE FERNBEDIENUNG

Nehmen Sie den Batteriefachdeckel wie abgebildet von der Rückseite der Fernbedienung ab und setzen Sie 2x AAA-Batterien polungsrichtig ein.

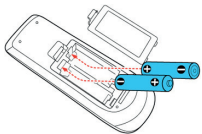

HINWEISE FÜR BATTERIEN



Dieses Symbol weist darauf hin, dass verbrauchte Batterien und Akkus nicht mit dem Hausmüll entsorgt werden dürfen, sondern zu separaten Sammelstellen für das Recycling gebracht werden müssen

Akkus und Batterien niemals Hitze, Sonne, Feuer u.ä. aussetzen.

Bei längerem Nichtgebrauch, Akkus bzw. Batterien entfernen, um Schäden durch Auslaufen zu vermeiden.

ACHTUNG: Bei falsch eingesetzter Batterie besteht Explosionsgefahr. Batterie nur durch eine gleichwertige ersetzen.

WARNUNGEN IM UMGANG MIT BATTERIEN

Nicht die Batterie verschlucken. Es besteht die Gefahr von chemischen Verbrennungen. Wenn Sie Zweifel haben, ob die Batterie verschluckt oder in irgendein anderes Körperteil eingeführt wurde, rufen Sie sofort ärztliche Hilfe. Alte und neue Batterie von Kindern fernhalten. Wenn das Batteriefach nicht richtig schließt, darf das Gerät nicht mehr benutzt und muss außerhalb der Reichweite von Kindern aufbewahrt werden.

FERNBEDIENUNG

Mute (Tonstopp)

Mode Taste ⇌ (Zum Umschalten zwischen AUX/USB/TF/BLUETOOTH)

0-9 Tasten: Direkteingabe der Titelnummer

ECHO + / ECHO -: Verstärkt/ verringert den Echo Effekt des Mikrofons

AUX: Wählt den AUX Eingang

EQ: Auswahl unter 5 Klangbildern (Pop, Rock, Jazz, Classic, Flat)

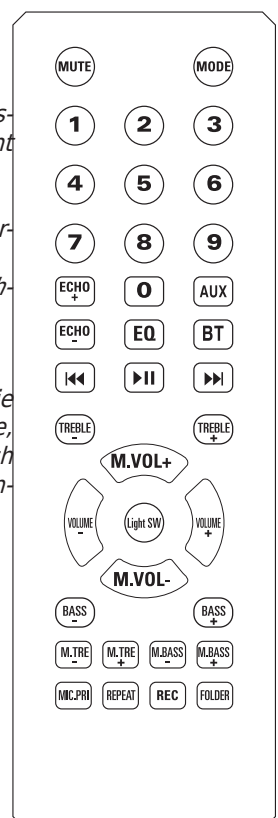

BT: Drücken Sie , um ein mit STREET-WAVE gekoppeltes Gerät zu trennen. Lange drücken, um von jedem anderen Modus in den Bluetooth-Modus zu wechseln

TREBLE + / TREBLE -: Verstärkt/ verringert die hohen Frequenzen

BASS + / BASS -: Verstärkt/ verringert die tiefen Frequenzen

MIC VOL+/ VOL+/VOL-: Erhöht / mindert die Lautstärke der Mikrofone

LIGHT SW: Bei jedem Druck ändert sich der Lichteffect

PREVIOUS: Voriger Titel/UKW Sender

NEXT: Nächster Titel/UKW Sender

MIC PRI: Mikrophon-Vorrangschaltung. Wenn diese Taste gedrückt wird, verringert sich die Lautstärke aller anderen Audioquellen, während Sie ins Mikrofon sprechen

REPEAT: Titelwiederholung

REC: Drücken, um Ihre Stimme auf USB oder Micro-SD aufzunehmen

FOLDER: Wählen Sie einen Ordner auf der microSD Karte oder dem USB Stick, der die Titel enthält, die Sie abspielen möchten

BLUETOOTH VERBINDUNG

- Drücken Sie die MODE oder BLUE Taste am Gerät oder auf der Fernbedienung, bis BT angezeigt wird.
- Stellen Sie das Mobiltelefon in einem Umkreis von 3 Metern auf
- Aktivieren Sie die BT-Suchfunktion Ihres Mobiltelefons, um nach dem BT-Gerät zu suchen. Einzelheiten entnehmen Sie bitte der Bedienungsanleitung
- Wählen Sie in der Liste der gefundenen Geräte STREET-WAVE aus.
- Drücken Sie kurz die Taste PLAY / PAUSE ► || , um die Musik abzuspielen oder anzuhalten. Drücken Sie kurz die Taste „◀“ oder „▶“, um den vorherigen oder nächsten Titel auszuwählen.

AUX BETRIEB:

Drücken Sie die MODE-Taste am Gerät bis AUX erscheint, oder drücken Sie AUX auf der Fernbedienung. Spielen Sie die Musik des an den AUX-Eingang angeschlossenen Geräts ab.

USB BETRIEB:

- Drücken Sie MODE, um „USB“ auszuwählen und schließen Sie das USB-Gerät an. Das Gerät liest und spielt die Musik auf dem USB-Gerät automatisch ab.
- Drücken Sie kurz die Taste „► ||“, um die Wiedergabe anzuhalten oder zu starten.
- Drücken Sie kurz die Taste „◀“, um zum vorherigen Titel zu wechseln.
- Drücken Sie kurz die Taste „▶“, um zum nächsten Titel zu wechseln.

Bitte beachten Sie, dass die 2 USB-Eingänge NICHT gleichzeitig verwendet werden können. Ziehen Sie zuerst das USB-Gerät ab, bevor Sie ein anderes USB-Gerät an den anderen Eingang anschließen.

MICROSD BETRIEB:

- Die MODE Taste auf der Fernbedienung oder dem Gerät drücken, um SD zu wählen. MicroSD Karte einstecken. Das Gerät spielt automatisch die Musik auf der SD Karte ab.
- Kurz die „► ||“ Taste drücken, um den Titel abzuspielen oder zu pausieren.
- Kurz die „◀“ Taste drücken, um zum vorigen Titel zu gehen.
- Kurz die „▶“ Taste drücken, um zum nächsten Titel zu gehen.

TWS-PAIRING-MODUS:

- Stellen Sie sicher, dass beide Lautsprecher ausgeschaltet sind.
- Gehen Sie zur Bluetooth-Schnittstelle Ihres Telefons und stellen Sie sicher, dass es mit keinem der Lautsprecher verbunden ist. Wenn Ihr Telefon verbunden ist, entfernen Sie die Lautsprecher aus der Liste der verfügbaren Geräte.
- Schalten Sie beide Lautsprecher ein, drücken Sie die MODE-Taste an beiden Lautsprechern. Das Wort „BLUE“ sollte auf beiden LCD-Bildschirmen erscheinen und intermittierend blinken.
- Drücken Sie 5 Sekunden lang die Taste „▶“ an einem der Lautsprecher. Beide Geräte wechseln in den Kopplungsmodus.
- Eines der Geräte zeigt das Wort „BLUE“ auf dem LCD-Display an. Dies ist das Master-Gerät und fungiert als linker Kanal, während das andere das Slave-Gerät ist und als rechter Kanal fungiert.

- Gehen Sie zur Bluetooth-Schnittstelle Ihres Telefons und wählen Sie „STREET-WAVE“ aus der Liste der verfügbaren Geräte. Wenn die Kopplung erfolgreich war, hört das Wort BLUE auf dem Master-Gerät auf zu blinken.
- Um die Lautsprecher zu trennen, wählen Sie einen beliebigen anderen Modus an einem der Lautsprecher.

FEHLERDIAGNOSE

Problem	Mögliche Ursache	Lösung
Kein Ton beim Einschalten	1: Keine Eingangsquelle 2: Lautstärke zu schwach eingestellt 3: kein USB/SD Medium angeschlossen	1: Line-Signal anschließen 2: Lautstärke einstellen 3: USB/SD Medium anschließen
Verzerrter Klang	1: zu hohe Lautstärke 2: Mangelhafte Audiodatei	1: Lautstärke mindern 2: Audiodatei prüfen und wechseln 3: Mit MENU Bass/Treble und "Volume" einstellen
Kein Ton vom Mikrofon	1: Mikrofon nicht gut angeschlossen 2: Mikrofon nicht eingeschaltet 3: Mikrofonlautstärke ganz heruntergefahren	1: Mikrofonbuchse fest einstecken 2: Mikrofon einschalten Mikrofonlautstärke erhöhen
Kein Ton vom USB/SD Medium	1: Falsches Musikdateiformat 2: Illegale Kopie 3: USB/SD Medium nicht richtig eingesteckt	1: Musikdateien sollten im MP3/WMA Format sein 2: Aus- und wieder einschalten 3: USB/SD Medium fest einstecken
Störgeräusche im Lautsprecher	1: Mikrofon zu dicht am Lautsprecher 2: Mikrofon ist eingeschaltet, aber nicht in Betrieb 3: Mikrofon zu laut eingestellt 4: Handy zu dicht am Lautsprecher 5: Störgeräusche verursachende Geräte befinden sich in der Nähe des Lautsprechers	1: Nicht den Mikrofonkopf auf den Lautsprecher richten 2: Mikrofon bei Nichtgebrauch ausschalten 3: Mikrofonlautstärke mindern 4: Handy während Anrufen nicht in Lautsprechernähe lassen 5: Lautsprecher nicht in der Nähe von Geräten lassen, die Störungen verursachen können
Keine BT Verbindung	1: BT abgekoppelt 2: BT angeschlossen, aber kein Ton 3: Entfernung zwischen der Box und dem BT Gerät zu kurz	1: Den richtigen Namen finden oder MENU Taste drücken, um die Werkseinstellungen einzustellen. 2: Prüfen Sie, ob Sie ans richtige Gerät angeschlossen sind 3: Hindernisse wie Wände, Glasscheiben usw. zwischen Lautsprecher und Handy beseitigen

TECHNISCHE DATEN

Höchstleistung	600W
Verbrauch	80W
Tieftöner	12"/30cm
Mittel-Hochtöner	3"/7.5cm
Frequenzbereich.....	50Hz - 20kHz
Störabstand	≥70dB
Versorgung.....	100-240V~ (±10%) 50/60Hz
Batterie	Blei-Säure 12V= 7.5Ah
Ladedauer	10 Std.
Spielzeit	3-5 Std.
BT Frequenzbereich	2402-2480MHz
Max. HF Leistung	0.50dBm
Abmessungen	420 x 400 x 740mm
Gewicht	18,5kg

STAND-ALONE ACTIEFBOX 600W MET BLUETOOTH, 2 USB, MICROSD & AFSTANDSBEDIENING

INTRODUCTIE

Gefeliciteerd voor de aankoop van onze luidspreker

VERKLARING VAN DE TEKENS



De bliksem in de driehoek vestigt de aandacht van de gebruiker op een elektrische schokrisico.



De driehoek met et uitroepteken vestigt de aandacht van de gebruiker op belangrijke gebruik- of onderhoudsinstructies.

Correcte verwijdering van dit product



Deze markering geeft aan dat dit product niet met ander huishoudelijk afval in de hele EU mag worden weggegooid. Om mogelijke schade aan het milieu of de menselijke gezondheid door ongecontroleerde afvalverwijdering te voorkomen, moet u deze op verantwoorde wijze recyclen om duurzaam hergebruik van materiaalbronnen te bevorderen. Als u uw gebruikt apparaat wilt retourneren, gebruikt u de retour- en verzamelssystemen of neemt u contact op met de winkel waar het product is gekocht. Ze zullen voor milieuvriendelijke recycling zorgen.

Voldoet aan de Europese CE richtlijnen



Alléén voor gebruik binnenshuis

BELANGRIJKE VEILIGHEIDS EN RISICO WAARSCHUWINGEN

- Alle veiligheidsinstructies en waarschuwingen moeten worden nageleefd. Ze maken deel uit van de handleiding en moet worden bewaard met de handleiding.
- Aanspraak op garantie vervalt als er schade optreedt als gevolg van niet-naleving van deze gebruiksaanwijzing. Wij zijn niet aansprakelijk voor eventuele daaruit voortvloeiende schade.
- Wij zijn niet aansprakelijk voor persoonlijk letsel of schade aan eigendommen veroorzaakt door ondeskundig gebruik of niet naleving van de veiligheidsinstructies. Elke aanspraak op garantie vervalt in dergelijke gevallen.
- Onbevoegde conversies en / of wijzigingen van het apparaat zijn niet toegestaan voor redenen van veiligheid en vergunningen (CE).
- Het apparaat is goedgekeurd voor gebruik in droge, gesloten ruimtes alleen. Niet het apparaat in de buurt van water, zoals in de badkamer of zwembaden gebruiken.
- Het toestel en de batterijen niet aan extreme temperaturen blootstellen ($< +5^{\circ}\text{C}$ / $> 35^{\circ}\text{C}$).
- Het apparaat mag niet worden blootgesteld aan sterke trillingen of zware mechanische belasting.
- Plaats geen ontvangers gevuld met vloeistoffen, zoals glazen of vazen, op of direct naast het apparaat. Ze kunnen omvallen, waardoor water in het apparaat binnendringt. Giet nooit vloeistoffen uit boven het toestel. Plaats geen kleine voorwerpen, zoals munten of paperclips, op het toestel, aangezien zij zou kunnen vallen in het apparaat. Zij kunnen brand of stroomslag veroorzaken! Als er vloeistof of voorwerpen in het apparaat dringen, trek dan onmiddellijk de stekker uit het stopcontact en raadpleeg een deskundige.
- Plaats het apparaat nooit op een instabiele of beweegbare ondergrond. Mensen kunnen gewond raken of het apparaat wordt beschadigd door het vallen.
- Gebruik het apparaat alleen in een gematigd klimaat, niet in een tropische omgeving.
- Defecte stroomkabels mogen enkel vervangen worden door specialisten. Gevaar van elektrische schok!
- Als u niet zeker bent over de correcte aansluiting of als er vragen zijn die niet worden beantwoord door de gebruiksaanwijzing, contacteer een specialist. Raadpleeg een specialist indien u twijfel heeft aan het werkingsprincipe of de veiligheid van het product.

DE BATTERIJ OPLADEN

Sluit de stekker aan op een stopcontact en de ingebouwde batterij begint op te laden, ongeacht of de luidspreker aan of uit staat.

VOOR APPARATEN DIE BATTERIJEN BEVATTEN

1. **ALVORENS** u het apparaat voor de eerste keer gebruikt, **laad de batterij geheel op zonder enige onderbreking**.
2. Laad de batterij na elk gebruik regelmatig op. **Wacht niet tot het is ontladen!**
3. **NOOIT de batterij volledig ontladen!** Zodra de batterij volledig is ontladen, zal de stroom voor het opladen zo hoog zijn dat deze de lader en / of de voeding van het apparaat zal beschadigen.
4. Als u het apparaat voor een langere periode niet gebruikt, alstublieft **LAAD DE BATTERIJ VOLLEDIG OP** en controleer / laad het eenmaal per maand, anders is de batterij buiten gebruik.

DE LEVENSDUUR VAN DE BATTERIJ IS AFHANKELIJK VAN HET NALEVEN VAN DEZE AANBEVELINGEN.

**** BATTERIJEN ZIJN NIET GEDEKT DOOR DE GARANTIE ****

WIJ ZIJN NIET AANSPRAKELIJK VOOR BESCHADIGDE BATTERIJEN ALS GEVOLG VAN HET NIET NALEVEN VAN DEZE BASISREGELS.

OMSCHRIJVING VAN HET BOVENPANEEL

1. AUX-ingang
2. USB-ingangen: Voor het afspelen van muziek
3. TF /microSD-kaart invoer
4. BT: Druk op om een apparaat dat met STREET-WAVE is gekoppeld, los te koppelen. Lang indrukken om vanuit een andere modus over te schakelen naar de Bluetooth-modus
5. TREBLE/BASS: regelt de hoge/lage frequenties. Druk op de knop en bA (bas) of Tr (treble) wordt weergegeven. Draai aan het wiel (6) om de lage of hoge tonen van de geluidsuitvoer in te stellen van -10 tot +10. Lang indrukken om de Mega Bass-functie te activeren.
6. VOLUME: Draai om het algehele volume aan te passen.
7. Lichtschakelaar: Druk op om door de verschillende lichteffecten te bladeren en het lichteffect uit te schakelen.
8. HERHALEN: Druk op deze knop om één of alle nummers op uw USB/microSD-kaart te herhalen
9. Vorig nummer ◀◀: Druk op deze knop om naar het vorige nummer te gaan.
10. MUZIEK AFSPLELEN/PAUZE ▶||.
11. Volgend nummer ▶▶: Druk op deze knop om naar het volgende nummer te gaan.
12. MODUS (door USB/SD/BLUETOOTH bladeren).
13. VOCAL CANCEL: Druk hierop om de voicetrack te verwijderen en alleen de instrumentale muziek te horen.
14. MIC: Past het microfoonvolume, echo, treble en bass aan in combinatie met volumeregeling (6). Eenmaal drukken: n wordt weergegeven. Draai aan het wiel (6) om het volume van de microfoons in te stellen van CU00 tot CU16. Druk nogmaals op; EC wordt weergegeven. Draai aan het wiel (6) om de microfoonecho in te stellen van EC00 tot EC16. Druk nogmaals: nt wordt weergegeven. Draai aan het wiel (6) om de hoge tonen van de microfoon in te stellen van nt -7 op t 7. Druk nogmaals: nb wordt weergegeven. Draai aan het wiel (6) om de bas van de microfoon in te stellen van nb -12 tot nb 12.
15. EQ: Geluidsmodustoets (Kies uit rock, pop, jazz, klassiek en plat)
16. MIC PRIORITY: Druk hierop om het volume van alle andere invoerbronnen te verlagen terwijl u in de microfoon praat

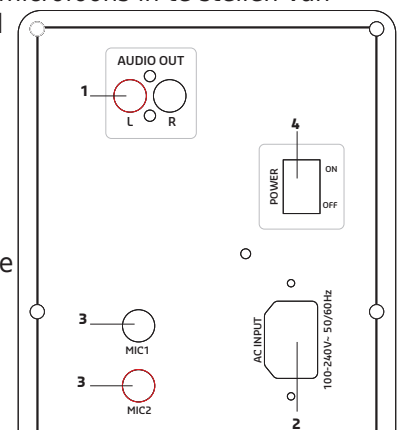
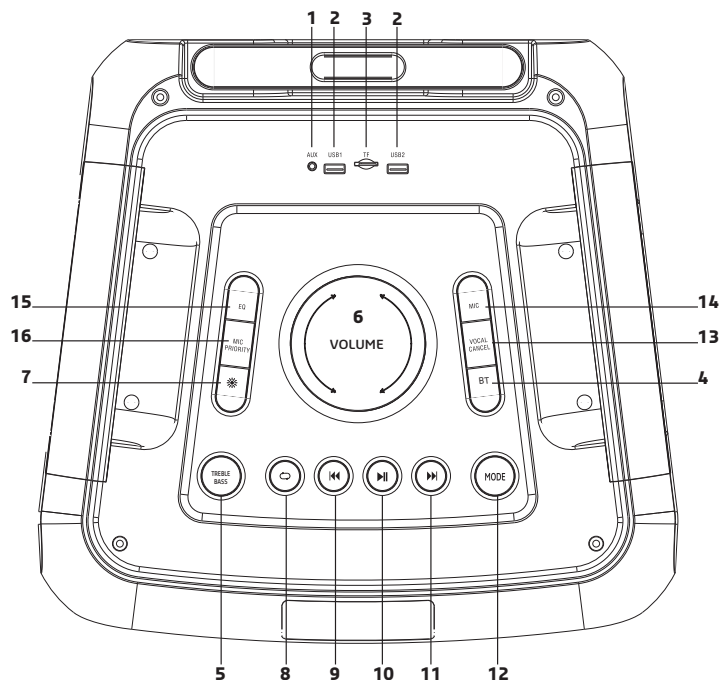

OMSCHRIJVING VAN DE ACHTERKANT

1. AUDIO-uitgang voor aansluiting op andere apparaten
2. Stroomaansluiting

3. MIC1/MIC2-connector

4. Aan / uit knop.

BATTERIJEN PLAATSEN IN DE AFSTANDSBEDIENING

Verwijder het deksel van het batterij vak en plaats 2 AAA batterijen met de juiste poling in het vak

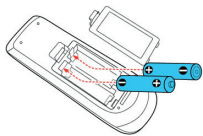

ADVIES VOOR BATTERIJEN



Dit symbool geeft aan dat gebruikte batterijen en accu's niet bij het huisvuil mogen worden weggegooid, maar moeten worden gedeponereerd in gescheiden inzamelpunten voor recycling.

WAARSCHUWINGEN VOOR HET GEBRUIK VAN BATTERIJEN

Slik de batterij niet in. Gevaar voor chemische brandwonden. Als u twijfelt of de batterijen zijn ingeslikt of in een ander deel van het lichaam zijn ingebracht, neem dan onmiddellijk contact op met een arts

Als het batterijcompartiment niet goed sluit, stop dan met het gebruik van het product en houd het buiten het bereik van kinderen.

AFSTANDSBEDIENING

MUTE: Geluidstop

MODE : omschakelen tussen AUX/USB/microSD/BLUETOOTH

0-9 Cijfertoetsen voor directe intoetsen van een bestandsnummer.

ECHO+ / ECHO -: Verhoogd/mindert het echo effect van de microfoon

AUX: Kiest de AUX modus

EQ: Loopt door de verschillende muziekbeelden: Rock-Pop-jazz-classic-flat

BT: Druk op om een apparaat dat met STREET-WAVE is gekoppeld, los te koppelen. Lang indrukken om vanuit een andere modus over te schakelen naar de Bluetooth-modus

◀◀: Kies de vorige bestand/zender

▶||: afspelen en pauzeren

▶▶: Kies de volgende bestand/zender

TREBLE + / TREBLE -: Verhoogd/mindert de hoge frequenties

MIC VOL+ / MIC VOL -: Verhoogd/mindert het volume van de aangesloten microfoons

VOL+ / VOL -: Verhoogd/mindert het algemeen volume

LIGHT SW: Druk op om de verschillende lichteffecten te doorlopen

BASS + / BASS -: Verhoogd/mindert de lage frequenties

M.TRE + / M.TRE -: verhoogt / verlaagt de hoge frequenties van de microfoon

M.BASS + / M.BASS -: Verhoogt / verzwakt de lage frequenties van de microfoon

MIC PRI: Druk op om het volume van alle andere ingangsbronnen te verlagen terwijl u in de microfoon praat.

REPEAT: Herhaal het nummer.

REC: Druk op om uw stem op te nemen op USB of TF.

FOLDER: Druk op om een map op uw USB- of microSD-kaartje te selecteren die de nummers bevat die u wilt afspelen.

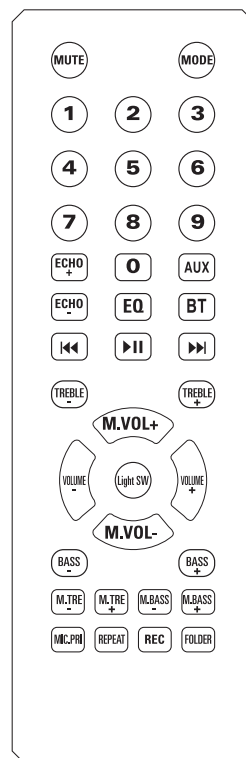

BLUETOOTH-KOPPELPROCEDURE

- Druk op de MODE knop op het apparaat of op de afstandsbediening totdat BT wordt weergegeven.
- Plaats de mobiele telefoon binnen 3 meter
- Activeer de BT-zoekfunctie op uw mobiele telefoon om naar het BT-apparaat te zoeken. Raadpleeg de gebruikershandleiding voor meer informatie
- Selecteer STREET-WAVE in de lijst met gevonden apparaten.
- Druk kort op de PLAY / PAUSE-knop ▶|| om de muziek af te spelen of te pauzeren. Druk kort op de knop "◀◀" of "▶▶" om het vorige of volgende nummer te selecteren.

MODUS AUX:

Druk kort op de toets "MODE" om naar de modus "AUX" te gaan na het inschakelen. Beluister de muziek van het toestel dat op de LINE ingang aangesloten is.

USB-MODUS:

- Druk kort op de toets "MODE" om naar de modus "USB" te gaan en sluit een USB-apparaat aan. Het toestel speelt automatisch de muziek in de USB device.
- Druk kort op "▶ ||" om het nummer af te spelen of te onderbreken.
- Druk kort op "◀◀" om naar het vorige nummer te gaan.
- Druk kort op de toets "▶▶" om naar het volgende nummer te gaan.

Houd er rekening mee dat de 2 USB-ingangen NIET tegelijkertijd kunnen worden gebruikt. Koppel eerst het USB-apparaat los voordat u een ander USB-apparaat op de andere ingang aansluit.

SD MODUS:

- Druk kort op de toets "MODE" om naar de modus "SD" te gaan. Het toestel speelt automatisch de muziek op het SD kaartje.
- Druk kort op "▶ ||" om het nummer af te spelen of te onderbreken.
- Druk kort op "◀◀" om naar het vorige nummer te gaan.
- Druk kort op de toets "▶▶" om naar het volgende nummer te gaan.

TWS-FUNCTIE

- Zorg ervoor dat beide luidsprekers UIT staan.
- Ga naar de Bluetooth-interface van je telefoon en zorg ervoor dat deze niet is verbonden met een van de luidsprekers. Als uw telefoon is aangesloten, verwijder de luidsprekers uit de lijst van beschikbare apparaten.
- Zet beide luidsprekers AAN, druk op de MODE-knop op beide luidsprekers. Het woord «BLUE» moet op beide LCD-schermen verschijnen en met tussenpozen knipperen.
- Druk gedurende 5 seconden op de «NEXT»-knop op een van de luidsprekers. Beide apparaten gaan in de koppelingsmodus.
- Een van de units toont het woord «BLUE» op het LCD-scherm. Dit is de master-unit en zal fungeren als het linkerkanaal, terwijl de andere de slave-unit is en als het rechterkanaal fungeert.
- Ga naar de Bluetooth-interface van je telefoon en selecteer «BOOST-ASTRAL3000» in de lijst met beschikbare apparaten. Als het koppelen is gelukt, stopt het woord BLUE op de master-unit met knipperen.
- Om de luidsprekers los te koppelen, selecteert u een andere modus op een van de luidsprekers.

FOUDDIAGNOSE

In het geval van een probleem, de richtlijnen in onderstaande tabel volgen. Als het probleem aanhoudt, uw verkoper contacteren.

Probleem	Mogelijke oorzaak	Oplossing
Geen geluid	1: Geen ingangsgeluidsbron 2: Volumeknop in de laagste stand 3: USB/SD niet aangesloten	1: Sluit een lijnsignaal aan 2: Pas het volume aan 3: Plaats een USB/SD-kaart
Vervorming van het geluid	1: Volume te luid 2: Audiobestand fout	1: Zet het volume lager 2: Controleer en wijzig het audiobestand 3: Pas Bass/Treble aan met "MENU" en "Hoofd-volume"
Geen geluid van de microfoon	1: Microfoonaansluiting niet volledig aangesloten 2: Microfoonschakelaar staat niet aan 3: Microfoonvolume is te laag	1: Sluit de microfoonaansluiting volledig aan 2: Microfoon aanzetten 3: Microfoonvolume aanpassen
Geen geluid van de USB-stick/TF kaart	1: incompatibel nummerformaat 2: Illegale operatie veroorzaakt storingen 3: USB/SD-kaart niet goed geplaatst	1: het nummerformaat moet MP3/WMA zijn 2: Uitschakelen en vervolgens inschakelen 3: Plaats de USB/SD-kaart op de juiste manier

Luidspreker maakt geluid	<ol style="list-style-type: none"> 1: Bedrade microfoon te dicht bij de luidspreker 2: Bedrade microfoon is ingeschakeld maar niet in gebruik 3: Microfoonvolume te luid 4: Mobiele telefoon te dicht bij de luidspreker 5: Te dicht bij de apparatuur die interfereert met de luidspreker 	<ol style="list-style-type: none"> 1: Laat de bekabelde microfoonkop niet naar de luidspreker wijzen! 2: Schakel de bedrade microfoon uit als deze niet in gebruik is 3: Verlaag het microfoonvolume 4: Houd mobiel uit de buurt van de luidspreker tijdens gesprekken 5: Houd de luidspreker uit de buurt van andere storingsbronnen
Blue-connect-fout	<ol style="list-style-type: none"> 1: Blue-connect Verbinding verbroken 2: Blue-connect Verbonden maar geen stem 3: Blue-connect effectieve afstand te kort 	<ol style="list-style-type: none"> 1: Zoek de juiste apparaatnaam of druk op de "MENU"-knop om de fabriekinstellingen te herstellen. 2: Bevestig of je bent verbonden met het juiste apparaat Naam 3: Probeer uit de buurt te blijven van barrières, zoals muren, glazen ... enz.

SPECIFICATIES

Max. vermogen	600W
Opgenomen vermogen	80W
Woofers	12"/30cm
Mid-range/tweeter	3"/7.5cm
Freq. bereik	50Hz-20kHz
S/N ratio	≥70dB
Voeding	100-240V~ (±10%) 50/60Hz
Batterij	Lood-zuur 12V= 7.5Ah
Oplaadduur	10 uren
Speelduur	3-5 uren
BT frequentie band	2402-2480MHz
BT Max. HF transmissie vermogen.....	0.50dBm
Afmetingen	420 x 400 x 740mm
Gewicht	18.5kg

De bovengenoemde specificaties zijn slechts voor verwijzing.

Ontwerp en specificaties zijn onderhevig aan verandering voor verbetering zonder voorafgaande kennisgeving.





ALTAVOZ ACTIVO AUTONOMO 600W CON BLUETOOTH, 2 USB, MICROSD Y MANDO A DISTANCIA

INTRODUCCION

Queremos agradecerle la compra de este altavoz.

EXPLICACION DE LOS SIMBOLOS



-  El rayo dentro del triángulo avisa al usuario de la presencia de tensiones no aisladas en el interior del equipo con una magnitud suficiente para provocar una electrocución.
-  El punto de exclamación dentro del triángulo avisa al usuario de instrucciones importantes de uso y de mantenimiento contenidas en la documentación incluida
-  *Los productos eléctricos no deben ser tirados a la basura normal, han de ser reciclados en un lugar destinado a ello. Pregunte a las autoridades locales, por el punto más cercano a su domicilio.*
-  *Conforme con los requisitos de la norma CE*
-  *Este producto, es adecuado solo para uso en interiores*

INSTRUCCIONES DE SEGURIDAD IMPORTANTES

- Lea atentamente este manual que contiene informaciones importantes de la instalación, uso y mantenimiento de este equipo.
- Conserve el manual para consultas futuras. Si el equipo cambia de propietario algún día
- Conecte el equipo a una toma de corriente adecuada.
- Para evitar cualquier riesgo de incendio o descarga eléctrica, no exponga el equipo a la lluvia o la humedad.
- Desenchufe el equipo de la corriente en caso de no utilización prolongada.
- Tome todas las precauciones para que ningún objeto o líquido entre en el interior del equipo
- No abra la tapa del equipo o el panel trasero. El equipo no contiene ninguna pieza reemplazable por el usuario.
- Proteger de llamas como por ejemplo de una vela.
- No utilizar en climas tropicales, solo en climas templados.
- Mantenga el equipo a una distancia alrededor del equipo con respecto a cualquier otro objeto, mínima de 0.5m, para asegurar una ventilación suficiente y evitar sobrecalentamientos.
- Respetar todas las instrucciones de seguridad y advertencias. Estas están incluidas en el manual y este manual ha de ser conservado.
- Declinamos cualquier responsabilidad por daños a bienes o personas debidos a una manipulación o el no respetar las instrucciones de seguridad. En ese caso, tampoco se aplicará el derecho de garantía.
- Las modificaciones no autorizadas del equipo están prohibidas por razones de seguridad y de licencia (CE).
- No exponga el equipo a temperaturas extremas (<5°C / >35°C) durante su funcionamiento
- Proteger de las vibraciones fuertes o estrés mecánico.
- **Dispositivo de corte de corriente:** Cuando el cable de corriente o el interruptor del equipo, sean utilizados como método de desconexión, este dispositivo debe permanecer fácilmente accesible;

CARGAR LA BATERIA

Conecte el cable de corriente al enchufe y la batería integrada comenzará a cargar, con el equipo encendido o apagado.

NOTA IMPORTANTE: PRODUCTOS CON BATERIAS DE PLOMO

1. **ANTES del primer uso, cargue COMPLETAMENTE la batería SIN INTERRUPCIONES.**
2. Recargue regularmente la batería después de cada uso, sin esperar a que estas se descargue
3. **NUNCA permita que la batería se descargue por completo.** La batería no soporta una descarga profunda y perderá su capacidad de carga, además, porque la corriente que necesitará durante la carga, será tan elevada que es probable que dañe el circuito de alimentación y o la alimentación del equipo.

4. Si no va a utilizar el producto durante un tiempo prolongado, es **OBLIGATORIO** verificar y cargar la batería al 100% al menos una vez al mes, si no respeta estas instrucciones, dañara irreversiblemente la batería. La duración de la batería depende en buena parte de que siga estos consejos de utilización.

**** LAS BATERIAS NO ESTAN CUBIERTAS POR LA GARANTIA****

No aceptamos ninguna responsabilidad por baterías dañadas prematuramente debido al incumplimiento de estas reglas básicas.

DESCRIPCION PARTE SUPERIOR

1. Entrada auxiliar
2. Entradas USB: para reproducir música
3. Entrada de tarjeta TF / microSD
4. Presione para desconectar cualquier dispositivo emparejado con STREET-WAVE. Mantenga pulsado para cambiar al modo Bluetooth desde cualquier otro modo
5. TREBLE / BASS: ajusta las frecuencias altas / bajas. Presione el botón y se mostrará bA (graves) o Tr (agudos). Gire la rueda (6) para ajustar los graves o agudos de la salida de sonido de -10 a +10. Mantenga pulsado para activar la función Mega Bass.
6. VOLUMEN Gírelo para ajustar el volumen general.
7. Interruptor de luz: presione para recorrer los distintos efectos de luz y apagar el efecto de luz.
8. REPETIR: Presione para repetir una o todas las canciones en su dispositivo USB/microSD
9. CANCIÓN ANTERIOR ◀◀: Presione este botón para ir a la pista anterior.
10. REPRODUCIR / PAUSAR MÚSICA ▶▶: Presione este botón para pausar o reproducir.
11. SIGUIENTE CANCIÓN ▶▶: Presione este botón para pasar a la siguiente pista.
12. MODE (ciclo a través de USB / SD / BLUETOOTH)
13. VOCAL CANCEL: presione para eliminar la pista de voz y escuchar solo la música instrumental.
14. MIC: Ajuste del volumen, del Eco, de los graves y los agudos de los micros en conjunto con el control de volumen (6). 1ª presión: n se muestra. Gire el control de volumen (6) para ajustar el volumen de los micros de CU00 a CU16. 2ª presión: EC se muestra. Gire el control de volumen (6) para ajustar el nivel de efecto Eco de los micros de EC00 a EC16. 3ª presión: nt se muestra. Gire el control de volumen (6) para ajustar las altas frecuencias de los micros de nt -7 a nt 7. 4ª presión: nb se muestra. Gire el control de volumen (6) para ajustar las frecuencias bajas de los micros de nb -12 a nb 12.
15. EQ: Seleccione un modo sonoro (Elige entre rock, pop, jazz, clásico y plano)
16. MIC PRIORITY: presione para reducir el volumen de todas las demás fuentes de entrada mientras habla por el micrófono

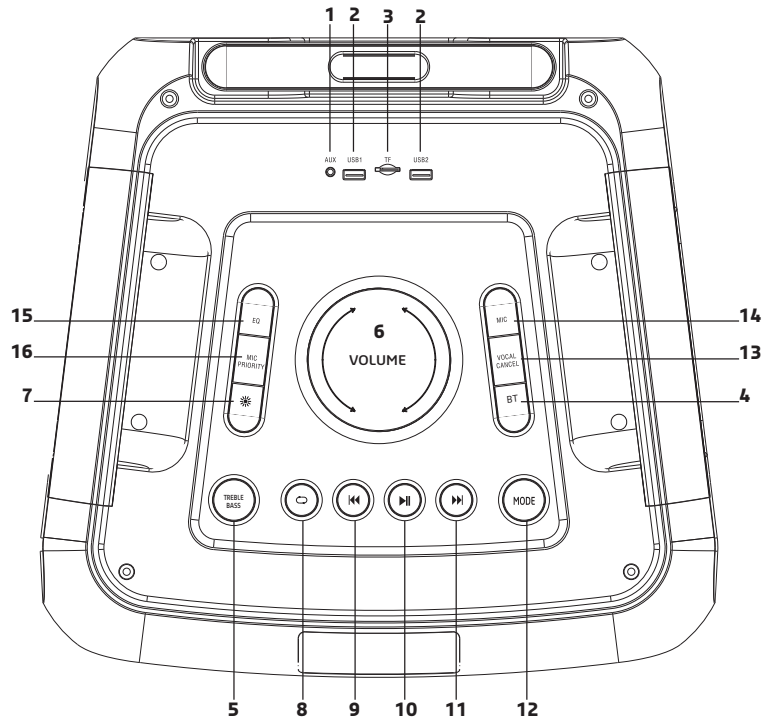

DESCRIPCIÓN DE LA PARTE TRASERA

1. Salida de AUDIO para conexión a otros dispositivos
2. Entrada de alimentación
3. Conector MIC1 / MIC2
4. Interruptor encendido / apagado.

INSTALACION DE LAS PILAS

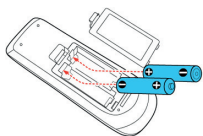

I compartimento de las pilas en la parte trasera del mando a distancia e inserte 2 pilas AAA (LR3) respetando la polaridad.

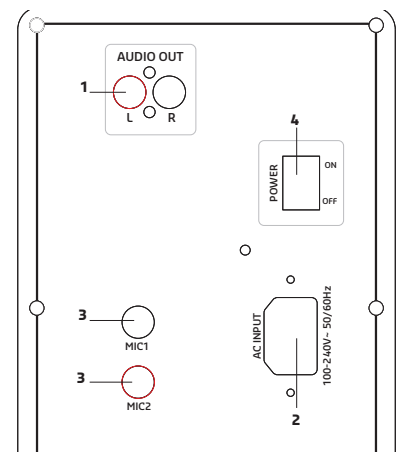

RECOMENDACIONES PARA LAS PILAS



Este pictograma indica que las pilas y las Baterías usadas no deben ser tiradas a las basuras domésticas si no que deben ser llevadas a puntos de recogida para que puedan ser recicladas. Mantenga las pilas alejadas del calor excesivo tal como puede ser el Sol, el fuego o similares.

Cuándo las pilas no sean utilizadas, retírelas para evitar los daños causados por fugas o corrosión de las pilas.

ATENCIÓN: Peligro de explosión si la pila no es cambiada correctamente. Reemplázala por una de idénticas características.

ADVERTENCIAS: No ingiera la pila. Peligro de quemadura química. Conserve las pilas nuevas y usadas fuera del alcance de los niños.

Si el compartimento de las pilas no cierra correctamente, deje de utilizar el producto y manténgalo fuera del alcance de los niños.

En caso de duda concerniente a si la pila puede haber sido tragada o introducida en cualquier parte del cuerpo, consulte inmediatamente a un médico.

MANDO A DISTANCIA

Mute: Corte del sonido

Mode: (Seleccione la fuente de audio, entre AUX/USB/micro SD/FM/BLUETOOTH)

Teclas 0-9: Acceda directamente al número del título

ECHO + / ECHO -: Aumenta / disminuye el efecto Eco del Micro

AUX: presione para seleccionar el modo AUX

EQ: Selecciona un estilo sonoro (rock, pop, jazz , clásico y flat.)

BT: Presione para desconectar cualquier dispositivo que haya sido emparejado con STREET-WAVE. Mantenga presionado para cambiar al modo Bluetooth desde cualquier otro modo

◀◀: Ir al título o emisora FM anterior

▶ II : Lectura / Pausa

▶▶: Ir al título o emisora FM siguiente

TREBLE + / TREBLE -: Aumenta / disminuye las altas frecuencias

MIC VOL + / MIC VOL -: Aumenta / disminuye el volumen de los micros conectados

VOL+ / VOL-: Aumenta / disminuye el volumen general

LIGHT SW: Apretar para cambiar de programa luminoso

BASS + / BASS -: Aumenta / disminuye las bajas frecuencias

M.TRE + / M.TRE -: Aumenta / reduce las altas frecuencias del micrófono

M.BASS + / M.BASS -: aumenta / reduce las bajas frecuencias del micrófono

MIC PRI: Apriete para bajar el volumen de todas las otras fuentes sonora de entrada, cuándo hable por el Micro

REPEAT: Repetición del título en curso

REC: Apriete para grabar su voz en un pen USB o bien en una tarjeta micro SD

FOLDER: Apriete para seleccionar un dossier de su pen USB o tarjeta que contenga las canciones que desee escuchar

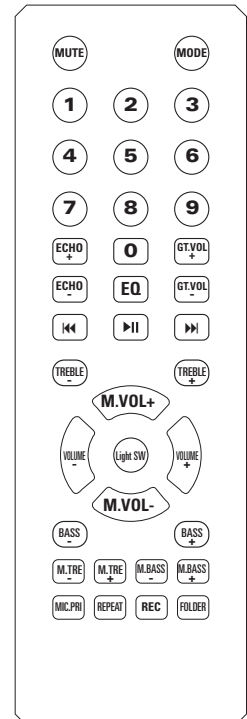

PROCEDIMIENTO DE EMPAREJAMIENTO BLUETOOTH

- Apriete en la tecla MODE del equipo o del mando a distancia hasta que se muestre BT.
- Coloque el teléfono a menos de 3 Metros del equipo
- Active la función de búsqueda BT de su Smartphone para buscar los dispositivos BT. Diríjase al manual del teléfono para informaciones adicionales.
- Seleccione STREET-WAVE de la lista de equipos encontrados.
- Apriete brevemente la tecla PLAY / PAUSE ▶ II para comenzar la lectura o pausarla. Apriete brevemente la tecla "◀◀" o "▶▶" para seleccionar la pista siguiente o anterior.

MODO AUX:

Apriete en la tecla MODE del equipo o del mando a distancia hasta que AUX sea seleccionado. Escuche la música del equipo conectado a la entrada de AUX.

MODO USB:

- Apriete en MODE para seleccionar "USB" e inserte un Pen USB. EL equipo leerá y reproducirá automáticamente la música contenida en el USB.
- Apriete brevemente en el botón "▶ II " para poner en Pausa o lectura.

- Apriete brevemente en el botón “◀◀” para pasar a la canción anterior.
- Apriete brevemente en el botón “▶▶” para pasar a la canción siguiente.

Tenga en cuenta que las 2 entradas USB NO PUEDEN utilizarse al mismo tiempo. Desenchufe el dispositivo USB primero antes de conectar otro dispositivo USB a la otra entrada.

MODO SD:

- Después de encender el equipo, apriete en la tecla “MODE” para seleccionar le modo SD y conecte una tarjeta SD. La unidad leerá y reproducirá automáticamente la música de la tarjeta SD.
- Apriete brevemente en “▶ || ” para leer o pausar la canción.
- Apriete brevemente en “◀◀ ” para saltar al título anterior.
- Apriete brevemente en “▶▶ ” para saltar al título siguiente.

FUNCIÓN TWS

- Verifique que los dos altavoces están apagados.
- Verifique en la función Bluetooth de su dispositivo que no está conectado a uno o los dos altavoces. Si su teléfono está ya conectado, borre el altavoz de la lista de equipos disponibles.
- Encienda los dos altavoces y apriete la tecla MODE en los dos altavoces. EL nombre "BLUE" se mostrara en ambas pantallas y parpadearan.
- Apriete durante más de 5 segundos la tecla NEXT (siguiente) en uno de los dos altavoces. Los dos altavoces conmutan a modo de emparejamiento.
- En uno de los dos altavoces, la palabra "BLUE" se mostrará. Este será el altavoz Master que funcionará como canal izquierdo, y el otro, será el altavoz esclavo y funcionará como canal derecho.
- En su Smartphone, seleccione STREET-WAVE en la lista de equipos encontrados. Si el emparejamiento es rechazado, la palabra BLUE en el altavoz Master, dejará de parpadear.
- Para disasociar los altavoces, seleccione otro modo en uno de los dos altavoces.

DIAGNÓSTICO DE FALLO

En caso de problemas, siga las instrucciones que aparecen en la tabla de abajo. Si el problema persiste, póngase en contacto con su distribuidor.

Problema	Causa posible	Solución
No hay sonido cuándo se enciende el equipo	1. El cable de corriente, no está enchufado	1. Cambien el cable de corriente
	2. Enchufe defectuoso	2. Cambie la toma
	3. ausencia de fuente de entrada	3. Conecte una fuente de entrada
	4. Volumen al mínimo	4. Ajuste el volumen al nivel apropiado
Distorsión del sonido	1. El volumen demasiado alto	1. Baje el volumen
	2. Altavoz dañado	2. Verifique si el altavoz está dañado
No hay sonido en el Micrófono	1. El micrófono, está mal enchufado	1. Conecte firmemente el micro
	2. El micro no está encendido	2. Encienda el Micro
	3. Volumen de Micro ajustado al mínimo	3. Aumente el volumen del Micro
No hay sonido con el USB/TF	1. Los archivos en un formato incompatible	1. El formato ha de ser MP3
	2. Copia ilegal	2. Apague y encienda el equipo
	3. Tarjeta o USB mal conectados	3. Conecte el USB / tarjeta correctamente

CARACTERÍSTICAS TÉCNICAS

Potencia max.	600W
Consumo.....	80W
Woofer	12"/30cm
Mid-range/tweeter	3"/7.5cm
Banda pasante.....	50Hz-20kHz
Relación S/R.....	≥70dB
Alimentación.....	100-240 V ~ (± 10%) 50/60 Hz
Batería	Plomo-ácido 12V= 7.5Ah
Tiempo de carga	10 horas
Tiempo de juego	3-5 horas
Relación de frecuencia BT.....	2402-2480MHZ

Potencia de salida RF max. Para BT	0.50dBm
Dimensiones	420 x 400 x 740mm
Peso	18.5kg

*Las características técnicas, son únicamente a título indicativo.
Bajo reserva de modificación para mejora, sin previo aviso.*

BOXĂ ACTIVĂ STAND-ALONE 600W CU BLUETOOTH, 2 USB, MICROSD & TELECOMANDĂ

INSTRUCȚIUNI DE FUNCȚIONARE

Vă mulțumim pentru achiziționarea acestui produs.

EXPLICAREA SEMNELOR



Triunghiul care conține un simbol fulger este folosit pentru a indica ori de câte ori sănătatea dumneavoastră este în pericol (din cauza electrocutării, de exemplu).

Un semn de exclamare într-un triunghi indică riscuri speciale în manipularea sau operarea aparatului.

Simbolul alăturat indică faptul că deșeurile de echipamente electrice și electronice nu se reciclează împreună cu deșeurile menajere. Pentru a preveni un posibil pericol față de mediul inconjurător sau față de sănătatea dumneavoastră din cauza reciclării necontrolate a deșeurilor, vă rugăm să separați acest produs de alte tipuri de deșeuri și să-l reciclați în mod responsabil. Reciclarea controlată a aparatelor de uz casnic joacă un rol vital în refolosirea, recuperarea și reciclarea echipamentelor electrice și electronice

duceți la un centru de reciclare. Pentru mai multe detalii adresați-vă autorităților locale sau distribuitorului dumneavoastră.

În conformitate cu cerințele standardului CE.

Produsul este destinat doar utilizării în interior

Clasei de protecție I

INSTRUCȚIUNI IMPORTANTE PRIVIND SIGURANȚA ȘI AVERTISMENTE PRIVIND PERICOLELE

- Vă rugăm să citiți cu atenție manualul și păstrați-l pentru consultări ulterioare.
- Unitatea trebuie conectată la o tensiune de alimentare corespunzătoare, înscrisă pe aparat.
- Pentru a reduce riscul unui incendiu sau șoc electric, nu expuneți unitatea la ploaie sau umezeală.
- Deconectați unitatea de la priză dacă nu va fi utilizată o perioadă mai lungă de timp.
- Trebuie să acordați o atenție deosebită astfel încât să nu cadă obiecte străine în aparat, sau să nu se răstoarne lichide pe aparat.
- Nu scoateți capacul sau partea din spate deoarece nu sunt componente care pot fi reparate de utilizator.
- Aparatul nu trebuie expus la picături sau stropi de orice fel de lichid și niciun obiect umplut cu lichide, cum ar fi vasele, nu trebuie pus pe aparat.
- Nu puneți pe aparat surse cu flacără deschisă, cum ar fi lumânările aprinse.
- Nu utilizați aparatul în climat tropical. Utilizați aparatul doar în climat temperat.
- Trebuie să păstrați o distanță minimă de 0.5m în jurul unității pentru a asigura o ventilație corespunzătoare și pentru a evita supraîncălzirea aparatului.
- Toate instrucțiunile și avertismentele privind siguranța trebuie să fie respectate. Acestea fac parte din manual și trebuie păstrate împreună cu aparatul.
- Orice revendicări de garanție sunt invalidate dacă daunele sunt cauzate de nerespectarea acestor instrucțiuni. Nu ne asumăm răspunderea pentru astfel de daune.
- Nu ne asumăm responsabilitatea pentru accidentările sau daunele cauzate de manipularea necorespunzătoare sau nerespectarea instrucțiunilor. Garanția expiră în astfel de cazuri.

- Conversiile și/sau modificările neautorizate ale aparatului nu sunt permise din motive de siguranță și licențiere (CE).
- Aparatul poate fi utilizat doar în încăperi uscate și închise. Nu utilizați aparatul în apropierea apei, cum ar fi în băi sau lângă piscine.
- Aparatul nu trebuie expus la temperaturi extreme ($< +5^{\circ}\text{C}$ / $> +35^{\circ}\text{C}$) în timpul funcționării.
- Aparatul nu trebuie supus la vibrații puternice sau la solicitări mecanice grele.

ÎNCĂRCAREA BATERIEI

Conectați mufa de alimentare la o priză AC și bateria încorporată va începe să se încarce, indiferent dacă boxa este pornită sau oprită.

INFORMAȚII IMPORTANTE PRIVIND BATERIILE PLUMB-ACID

1. ÎNAINTE de a utiliza unitatea pentru prima dată, încărcați bateria complet fără întrerupere.
2. Încărcați bateria în mod regulat după fiecare utilizare. Nu așteptați să se descarce!
3. NU lăsați bateria să se descarce complet! Odată ce bateria este descărcată complet, curentul de încărcare va fi atât de mare încât va deteriora bateria și/sau sursa de alimentare a unității.
4. Dacă nu utilizați unitatea pentru o perioadă mai lungă de timp, vă rugăm să ÎNCĂRCAȚI BATERIA LA 100% și să o verificați/încărcați o dată pe lună, în caz contrar bateria nu va mai putea fi utilizată.

****BATERIILE NU SUNT ACOPERITE DE GARANȚIE****

Nu putem fi trași la răspundere pentru bateriile deteriorate în urma nerespectării acestor reguli de bază.

DESCRIEREA COMENZILOR ȘI A CONECTORILOR DE PE PANOUL SUPERIOR

1. Intrare AUX
2. Intrări USB: Pentru redarea muzicii
3. Intrare card TF/microSD
4. Apăsați pentru a deconecta orice dispozitiv care a fost asociat cu STREET-WAVE. Apăsați lung pentru a comuta în modul Bluetooth din orice alt mod
5. TREBLE/BASS: reglează frecvențele înalte/joase. Apăsați butonul și se afișează bA (bas) sau Tr (înalte). Rotiți roțița (6) pentru a regla joase sau înalte ale sunetului de la -10 la +10. Apăsați lung pentru a activa funcția Mega Bass.
6. VOLUME Rotiți pentru a regla volumul general.
7. Comutator de lumină: apăsați pentru a parcurge diferitele efecte de lumină și pentru a opri efectul de lumină.
8. REPETARE: Apăsați pentru a deconecta orice dispozitiv care a fost asociat cu STREET-WAVE. Apăsați lung pentru a comuta în modul Bluetooth din orice alt mod
9. Melodia anterioară ⏮: Apăsați acest buton pentru a trece la piesa anterioară.
10. REDARE/PAUZĂ MUZICĂ ⏪||: Apăsați acest buton pentru a întrerupe sau a reda.
11. Următorul cântec ⏭: Apăsați acest buton pentru a trece la următoarea melodie.
12. MOD (ciclați prin USB/SD/BLUETOOTH).
13. VOCAL CANCEL: Apăsați pentru a elimina piesa vocală și pentru a auzi doar muzica instrumentală.
14. MIC: Reglează volumul microfonului, ecou, înalte și bass împreună cu controlul volumului (6). Apăsați o dată: este afișat n. Rotiți roțița (6) pentru a regla volumul microfoanelor de la CU00 la CU16. Apăsați din nou; Este afișat EC. Rotiți roțița (6) pentru a seta ecoul microfonului de la EC00 la EC16. Apăsați din nou: se afișează nt. Rotiți roțița (6) pentru a seta înaltele microfonului de la nt -7 la nt 7. Apăsați din nou: nb este afișat. Rotiți roțița (6) pentru a seta basul microfonului de la nb -12 la nb 12.

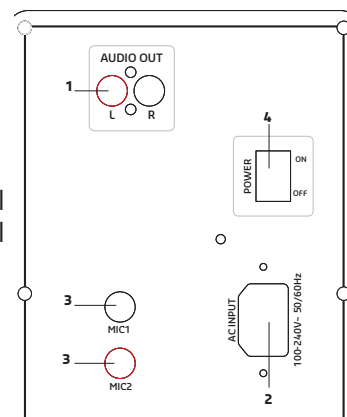
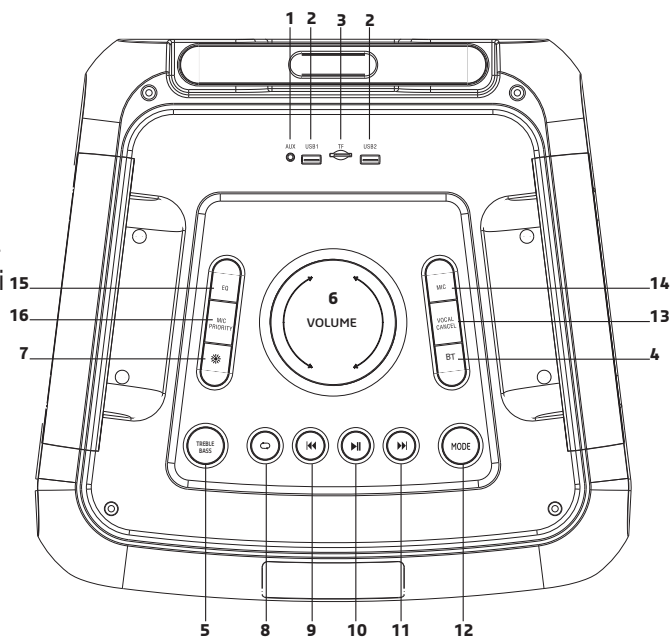

- EQ: Tasta mod sunet (Alegeți dintre rock, pop, jazz, clasic și plat)
- MIC PRIORITY: Apăsați pentru a reduce volumul tuturor celorlalte surse de intrare în timp ce vorbiți la microfon

DESCRIEREA PANOULUI DIN SPATE

- Înșire AUDIO pentru conectarea la alte dispozitive
- Putere
- conector MIC1/MIC2
- Comutator ON/OFF

INSTALAREA BATERIILOR

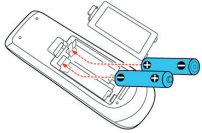

Scoateți capacul din spatele telecomenzii, așa cum este indicat, și introduceți 2 baterii tip AAA, respectând polaritatea corectă

RECOMANDĂRI PENTRU BATERII



Acest simbol indică faptul că bateriile uzate nu trebuie aruncate împreună cu gunoiul menajer, ci depozitate în puncte separate de colectare pentru reciclare.

Bateriile nu trebuie expuse la căldură excesivă, cum ar fi razele soarelui, foc sau altele.

Când bateriile din telecomandă nu sunt utilizate, scoateți-le pentru a evita deteriorarea cauzată de scurgeri.

ATENȚIE: Pericol de explozie dacă bateriile sunt introduse incorect. Înlocuiți-le doar cu același tip de baterii sau cu echivalentul acestora.

AVERTISMENT: Nu înghițiți bateriile. Pericol de arsuri chimice. Păstrați bateriile noi și vechi departe de copii.

Dacă compartimentul pentru baterii nu se închide bine, nu mai utilizați produsul și păstrați-l departe de copii.

TELECOMANDĂ

Mut

Tasta de mod: (Alegeți dintre AUX/USB/TF/BLUETOOTH)

Taste 0-9: Accesați direct numărul fișierului

ECHO + / ECHO -: Mărește/reduce efectul de ecou la microfon

AUX: Apăsați pentru a selecta modul AUX

EQ: Tasta mod sunet (Alegeți dintre rock, pop, jazz și etc.)

BT: Apăsați pentru a repeta una sau toate melodiile de pe dispozitivul USB/microSD

◀◀: Piesa anterioară

▶▶: Apăsați pentru a întrerupe și a relua redarea.

▶▶: Următoarea piesă

TREBLE + / TREBLE -: Crește/reduce frecvențele înalte

MIC VOL + / MIC VOL -: Mărește/reduce volumul microfonului conectat

VOL+ / VOL-: Mărește/reduce volumul general

LIGHT SW: Apăsați pentru a parcurge diferitele efecte de lumină

BASS + / BASS -: Mărește/reduce frecvențele joase

M.TRE +/M.TRE+: Mărește/reduce frecvențele înalte ale microfonului

M.BASS +/M.BASS+: Mărește/reduce frecvențele joase ale microfonului

MIC PRI: Apăsați pentru a reduce volumul tuturor celorlalte surse de intrare în timp ce vorbiți la microfon

REPEAT: Repetați una/toate melodiile.

REC: Apăsați pentru a vă înregistra vocea pe USB sau TF

FOLDER: Apăsați pentru a selecta un folder de pe cardul USB sau TF care conține melodiile pe care doriți să le redați

PROCEDURA DE ASOCIERE BLUETOOTH

Apăsați butonul Mod de pe unitate sau de pe telecomandă până când este afișat BT.

1. Țineți telefonul la cel mult 3 metri.

2. Activați funcția de căutare BT de pe telefon pentru a căuta dispozitivul. Pentru mai multe detalii consultați manualul de utilizare.

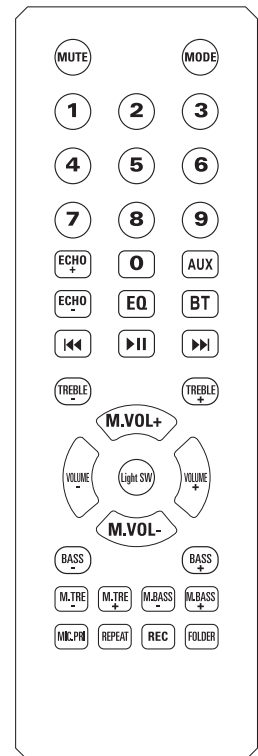

3. Selectați STREET-WAVE din lista dispozitivelor găsite.
4. Apăsați scurt butonul Redare/Pauză ► || pentru a reda sau pune pe pauză muzica. Apăsați scurt butonul "9" sau "►►" pentru a selecta melodia anterioară sau următoare.

MOD AUX:

Apăsați butonul MOD de pe unitate sau de pe telecomandă până când este selectat modul LINE. Redați muzica de pe dispozitivul conectat la intrarea LINE.

MOD USB:

1. Apăsați butonul MOD pentru a selecta "USB" și introduceți dispozitivul USB. Unitatea va citi și reda automat muzica de pe dispozitivul USB.
 2. Apăsați scurt butonul "► ||" pentru a pune pe pauză sau pentru a reda.
 3. Apăsați scurt butonul "◀◀" pentru a merge la melodia anterioară.
 4. Apăsați scurt butonul "►►" pentru a merge la melodia următoare.
- Vă rugăm să rețineți că cele 2 intrări USB NU POATE fi utilizate în același timp. Deconectați mai întâi dispozitivul USB înainte de a conecta un alt dispozitiv USB la cealaltă intrare.*

MODUL SD:

1. După pornire, apăsați MODE pentru a selecta "SD" și introduceți cardul SD. Unitatea va citi și reda muzica de pe cardul SD.
2. Apăsați scurt tasta "► ||" pentru a pauza sau redare piesa.
3. Apăsați scurt tasta "◀◀" pentru a sari la piesa anterioară.
4. Apăsați scurt tasta "►►" pentru a sari la următoarea piesa.

MODUL DE ASOCIERE TWS:

- Asigurați-vă că ambele difuzoare sunt OPRITE.
- Accesați interfața Bluetooth a telefonului și asigurați-vă că nu este conectat la niciunul dintre difuzoare. Dacă telefonul este conectat, eliminați difuzorul din lista de dispozitive disponibile.
- Porniți ambele difuzoare, apăsați butonul MODE de pe ambele difuzoare. Cuvântul „ALBASTRU” ar trebui să apară pe ambele ecrane LCD și să clipească intermitent.
- Apăsați butonul « ►► » de pe oricare dintre difuzoare timp de 5 secunde. Ambele difuzoare vor intra în modul de asociere.
- Unul dintre difuzoare va afișa cuvântul „ALBASTRU” pe afișajul LCD. Acesta este dispozitivul master și va acționa ca canal din stânga, în timp ce celălalt va fi dispozitivul slave și va acționa ca canal din dreapta.
- Accesați interfața Bluetooth a telefonului și selectați „STREET-WAVE” din lista de dispozitive disponibile. Dacă asocierea are succes, cuvântul ALBASTRU de pe dispozitivul principal nu va mai clipi.
- Pentru a deconecta difuzoarele, selectați orice alt mod pe oricare dintre difuzoare.

DEPANARE

Problemă	Cauză posibilă	Soluție
Niciun sunet la pornire	1: Fără sursă de sunet de intrare 2: Butonul de volum în poziția cea mai joasă 3: USB/SD fără mufă	1: Conectați un semnal de linie 2: Reglați volumul 3: Introduceți un card USB/SD
Distorsiunea sunetului	1: Volumul prea tare 2: Eroare fișier audio	1: Reduceți volumul 2: Verificați și modificați fișierul audio 3: Reglați Bass/Treble prin „MENU” și „Volum principal”
Niciun sunet de la microfon	1: Priza microfonului nu este complet conectată 2: Comutatorul microfonului nu este pornit 3: Volumul microfonului este prea scăzut	1: Conectați complet priza microfonului 2: Porniți microfonul 3: Reglați volumul microfonului

Nu există sunet de pe cardul USB/SD	<ol style="list-style-type: none"> 1: format de melodie incompatibil 2: Operarea ilegală provoacă defecțiuni 3: Cardul USB/SD nu a fost introdus corect 	<ol style="list-style-type: none"> 1: formatul melodiilor trebuie să fie MP3/WMA 2: Opriți, apoi porniți 3: Introduceți corect cardul USB/SD
Difuzorul face zgomot	<ol style="list-style-type: none"> 1: Microfon cu fir prea aproape de difuzor 2: Microfonul cu fir este pornit, dar nu este utilizat 3: Volumul microfonului este prea mare 4: Telefonul mobil prea aproape de difuzor 5: Prea aproape de echipamentul care interferează cu difuzorul 	<ol style="list-style-type: none"> 1: Nu lăsați capul microfoanelor cu fir să îndrepte către difuzor 2: Opriți microfonul cu fir dacă nu îl utilizați 3: Reduceți volumul microfonului 4: Țineți mobilul departe de difuzor în timpul apelurilor 5: Țineți difuzorul departe de alte surse de interferență
Conexiunea Bluetooth eșuează	<ol style="list-style-type: none"> 1: Blue-connect Deconectat 2: Blue-connect Conectat, dar fără voce 3: Distanța efectivă a conexiunii albastre prea scurtă 	<ol style="list-style-type: none"> 1: Găsiți numele dispozitivului potrivit sau apăsați butonul „MENU” pentru a restabili setările din fabrică. 2: Confirmați dacă sunteți conectat la numele dispozitivului corect 3: Încercați să țineți departe de bariere, cum ar fi pereți, ochelari... etc

SPECIFICAȚII

Putere Max.	600W
Consum.....	80W
Woofer	12"/30cm
Mid-range/tweeter	3"/7.5cm
Interval de frecvență.....	50Hz-20kHz
S/N ratio	≥70dB
Alimentare	100-240V~ (±10%) 50/60Hz
Baterie	Plumb-acid 12Vdc 7.5Ah
Timp de încărcare	10 ore
Timp de joacă	3-5 ore
Interval frecvență BT	2402-2480MHz
Putere maximă de ieșire RF pentru BT.....	0.50dBm
Dimensiuni.....	420 x 400 x 740mm
Greutate	18.5kg

Specificațiile de mai sus sunt doar pentru referință.

Design-ul și specificațiile pot fi schimbate pentru a fi îmbunătățite, fără o notificare prealabilă.

SAMOSTOJNIAKTIVNI ZVOČNIK 600W Z BLUETOOTH, 2 USB, MICROSD IN DALJINSKIM UPRAVLJALNIKOM

NAVODILA ZA UPORABO

Čestitamo vam nakup novega zvočnika.

RAZLAGA ZNAKOV

Električni izdelki se ne smejo odlagati v gospodinjske odpadke. Odnosite jih v center za recikliranje. O načinu nadaljevanja se posvetujte z lokalnimi oblastmi ali prodajalcem

V skladu z zahtevami CE standarda

Izdelek je namenjen samo za uporabo v zaprtih prostorih

POMEMBNA VARNOSTNA NAVODILA IN OPOZORILA O NEVARNOSTI

- Natančno preberite priročnik in ga hranite tudi v prihodnje.
- Naprava mora biti priključena samo na napajalno enoto opisanega tipa.
- Če želite zmanjšati nevarnost požara ali električnega udara, te naprave ne izpostavljajte dežju ali vlagi.
- Če ga ne uporabljate dlje časa, ga izklopite.
- Pazite, da tuji predmeti ne padejo ali tekočina ne vstopi v ohišje skozi odprtine.
- Ne odstranjujte pokrova ali zadnjega dela, ker ne vsebuje enostavnih delov.
- Naprava ne sme biti izpostavljena kapljicam vode ali brizganju in nanje ne smete pritrditi predmetov, napolnjenih s tekočino, kot so vaze.
- Naprave ne postavljajte kot vir odprtega ognja, kot so sveče.
- Naprave ne uporabljajte v tropskem podnebnju. Samo za uporabo v zmernem podnebnju.
- Pustite vsaj 0,5 m okoli enote, da zagotovite ustrezno prezračevanje in preprečite pregrevanje.
- Upoštevati je treba vsa varnostna navodila in opozorila. So del priročnika in jih je treba hraniti v priročniku.
- Vsi zavarovalni zahtevki niso veljavni, če je škoda nastala zaradi neupoštevanja teh navodil za uporabo. Za posledično škodo ne odgovarjamo.
- Ne prevzemamo nobene odgovornosti za telesne poškodbe ali škodo na premoženju, ki so posledica nepravilnega ravnanja ali neupoštevanja varnostnih navodil. V tem primeru vse prijave za zavarovanje prenehajo.
- Nepooblaščen spremembe in / ali spremembe naprave niso dovoljene iz razlogov varnosti in licence (CE).
- Naprava ne sme biti izpostavljena ekstremnim temperaturam (<+ 5 ° C /> + 35 ° C).
- Naprava ne sme biti izpostavljena močnim vibracijam ali mehanskim obremenitvam.

POLNENJE BATERIJE

Priključite napajalni vtikač v vtičnico in vgrajena baterija se bo začela polniti, ne glede na to, ali je zvočnik vklopljen ali izklopljen.

POMEMBNO OPOZORILO O LEAD-ACID BATERIJAH

1. **PRED prvo uporabo aparata polnite baterijo brez prekinitev.**
2. Po vsaki uporabi redno polnite baterijo. **Ne čakajte, da se izprazni!**
3. **NE dovolite, da se baterija popolnoma izprazni!** Ko se akumulator popolnoma izprazni, bo trenutni odvod za polnjenje tako visok, da bo poškodoval polnilnik in / ali napajanje enote.
4. Če naprave ne uporabljate dlje časa, **BATERIJO** polnite na 100% in jo preverite / napolnite enkrat na mesec, sicer bo baterija neuporabna.

Življenjska doba baterije je odvisna od upoštevanja teh priporočil.

**** BATERIJE NISO VKLJUČENE V GARANCIJO ****

Zaradi neupoštevanja teh osnovnih pravil ne moremo odgovarjati za poškodovane baterije.

OPIS KONTROL IN POVEZAV NA ZGORNJI PLOŠČI

1. AUX vhod
2. USB vhodi: za predvajanje glasbe
3. Vhod za kartico TF/microSD
4. Pritisnite, da prekinete povezavo katere koli naprave, ki je bila seznanjena z STREET-WAVE. Dolgo pritisnite, da preklopite v način Bluetooth iz katerega koli drugega načina
5. TREBLE/BASS: prilagodi visoke/nizke frekvence. Pritisnite gumb in prikaže se bA (bas) ali Tr (visoki toni). Zavrtite kolesce (6), da nastavite nizke ali visoke tone izhodnega zvoka od -10 do +10. Dolgo pritisnite, da aktivirate funkcijo Mega Bass.
6. VOLUME Zavrtite, da prilagodite celotno glasnost.
7. Stikalo za luči: Pritisnite za preklapljanje med različnimi svetlobnimi učinki in izklop svetlobnega učinka.
8. REPEAT: Pritisnite za ponovitev ene ali vseh skladb

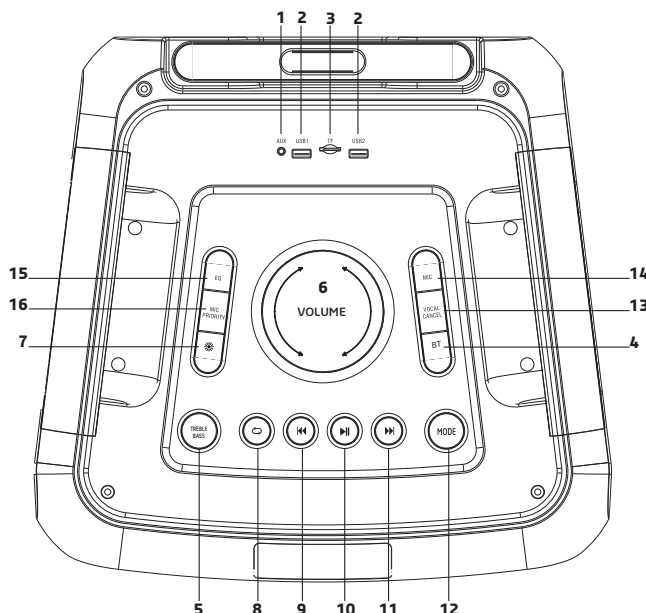

na napravi USB/microSD

9. PREJODNJA Skladba ◀◀: Pritisnite ta gumb, da se premaknete na prejšnjo skladbo.
10. PREDVAJANJE/PAVZA GLASBE ▶▶: Pritisnite ta gumb za premor ali predvajanje.
11. Naslednja pesem ▶▶: Pritisnite ta gumb, da se premaknete na naslednjo skladbo.
12. NAČIN (cikel prek USB/SD/BLUETOOTH).
13. VOCAL CANCEL: Pritisnite, da odstranite glasovno skladbo in slišite samo instrumentalno glasbo.
14. MIC: Prilagodi glasnost mikrofona, odmev, visoke tone in nizke tone v povezavi z nadzorom glasnosti (6).
Enkrat pritisnite: prikaže se n. Zavrtite kolesce (6), da prilagodite glasnost mikrofona od CU00 do CU16.
Ponovno pritisnite; Prikaže se EC. Zavrtite kolesce (6), da nastavite odmev mikrofona od EC00 do EC16. Ponovno pritisnite: prikaže se nt. Zavrtite kolesce (6), da nastavite visoke tone mikrofona od nt -7 do nt 7. Ponovno pritisnite: prikaže se nb. Zavrtite kolesce (6), da nastavite nizke tone mikrofona z nb -12 na nb 12.
15. EQ: tipka za način zvoka (izbira med rock, pop, jazz, klasiko in flat)
16. MIC PRIORITY: Pritisnite za zmanjšanje glasnosti vseh drugih vhodnih virov, medtem ko govorite v mikrofona

OPIS ZADNJE PLOŠČE

1. AVDIO izhod za povezavo z drugimi napravami
2. Vhodna moč
3. Priključek MIC1/MIC2
4. ON/OFF stikalo.

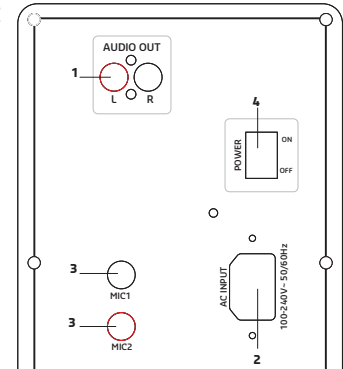

NAMESTITEV BATERIJ

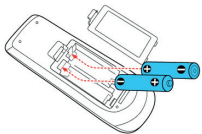

Odstranite pokrov baterije na zadnji strani daljinskega upravljalnika, kot je prikazano, in vstavite 2 bateriji velikosti AAA pravilne polaritete

PRIPOROČILA ZA BATERIJE



Ta simbol označuje, da rabljenih baterij ne smete zavreči skupaj z gospodinjstskimi odpadki, ampak jih pravilno odstraniti v skladu z vašimi lokalnimi predpisi.

Baterije se ne smejo izpostavljati prekomerni vročini, kot je sonce, ogenj ali podobno.

Če ne boste uporabljali notranjih baterij, jih odstranite, da se izognete poškodbam, ki jih povzročata puščanje baterije ali korozija.

POZOR: Nevarnost eksplozije, če baterija ni pravilno nameščena. Zamenjajte jo samo z enako ali enakovredno vrsto.

OPOZORILO: Ne pogoltnite baterije. Nevarnost kemičnih opeklin.

Novo in stare baterije hranite izven dosega otrok.

Če se baterijski prostor ne zapira pravilno, prenehajte uporabljati izdelek in ga shranite izven dosega otrok.

Če ste v dvomih ali so baterije pogoltnjene ali vnsene v kateri koli drugi del telesa sa takoj posvetujte z zdravnikom.

DALJINSKI UPRAVLJALNIK

Utišaj

Tipka za način: (Izberite med AUX/USB/TF/BLUETOOTH)

Tipke 0-9: Neposreden dostop do številke datoteke

ECHO + / ECHO -: poveča / zmanjša učinek odmeva na mikrofona

AUX: Pritisnite za izbiro načina AUX

EQ: tipka za način zvoka (izberite rock, pop, jazz itd.)

BT: Pritisnite, da prekinete povezavo katere koli naprave, ki je bila seznanjena z STREET-WAVE. Dolgo pritisnite, da preklopite v način Bluetooth iz katerega koli drugega načina

◀◀: Prejšnja skladba

▶▶: Pritisnite za premor in nadaljevanje predvajanja.

▶▶: Naslednja skladba

TREBLE + / TREBLE -: Poveča / zmanjša visoke frekvence

MIC VOL + / MIC VOL -: Poveča/zmanjša glasnost priključenega mikrofona

VOL+ / VOL-: Povečanje/zmanjšanje celotne glasnosti

LIGHT SW: Pritisnite za kroženje med različnimi svetlobnimi učinki

BASS + / BASS -: Poveča / zmanjša nizke frekvence

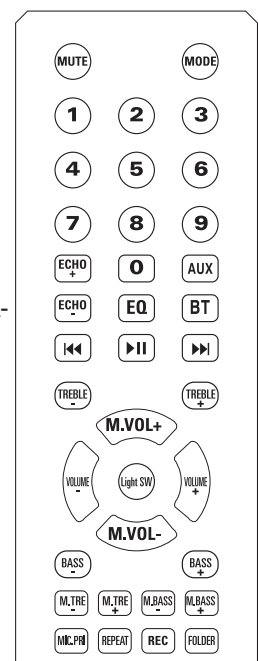

M.TRE +/M.TRE+: poveča/zmanjša visoke frekvence mikrofona

M.BASS +/M.BASS+: poveča/zmanjša nizke frekvence mikrofona

MIC PRI: Pritisnite za zmanjšanje glasnosti vseh drugih vhodnih virov, medtem ko govorite v mikrofona

REPEAT: Ponovite eno/vse skladbe.

REC: Pritisnite za snemanje svojega glasu na USB ali TF

MAPA: Pritisnite, da izberete mapo na kartici USB ali TF, ki vsebuje pesmi, ki jih želite predvajati

POSTOPEK BLUETOOTH SEZNANJANJA

Pritisnite tipko MODE na enoti ali daljinskem upravljalniku, dokler se ne prikaže BT.

1. Mobilni telefon postavite v razdalji do 3 metrov

2. V telefonu aktivirajte funkcijo BT iskanja na svojem mobilnem telefonu. Za podrobnosti glejte uporabniški priročnik

3. Na seznamu najdenih naprav izberite STREET-WAVE.

4. Na kratko pritisnite gumb PLAY/PAUSE ►|| za predvajanje ali premor glasbe. Na kratko pritisnite gumb “◀◀” ali “▶▶” da izberete prejšnjo ali naslednjo skladbo.

LINE IN NAČIN:

Pritisnite tipko MODE na enoti ali daljinskem upravljalniku, dokler ne izberete LINE. Predvajajte glasbo naprave, povezane z LINE vhodom.

USB NAČIN:

1. Pritisnite MODE, da izberete “USB” in vstavite USB napravo. Naprava bo samodejno prebrala in predvajala glasbo v USB napravi.

2. Pritisnite gumb “►||” na kratko za premor ali predvajanje.

3. Na kratko pritisnite gumb “◀◀” da se vrnete na prejšnjo skladbo.

4. Na kratko pritisnite gumb “▶▶” da greste na naslednjo skladbo.

Upoštevajte, da 2 vhoda USB NI MOGOČE uporabljati hkrati. Najprej izključite napravo USB, preden na drugi vhod priključite drugo napravo USB.

SD NAČIN:

1. Po zagonu pritisnite gumb MODE da izberete “SD”, vstavite SD kartico. Enota bo samodejno začela branje in predvajanje glasbe z SD kartice.

2. Pritisnite na kratko gumb “►||” za premor ali predvajanje skladbe.

3. Kratak pritisk na gumb “◀◀” za skok na prejšnjo skladbo.

4. Kratak pritisk na gumb “▶▶” za skok na naslednjo skladbo.

NAČIN SEZNANJANJA TWS:

- Prepričajte se, da sta oba zvočnika IZKLOPLJENA.
- Pojdite na vmesnik Bluetooth telefona in se prepričajte, da ni povezan z nobenim od zvočnikov. Če je vaš telefon povezan, odstranite zvočnik s seznama razpoložljivih naprav.
- Vključite oba zvočnika, pritisnite gumb MODE na obeh zvočnikih. Beseda "MODRA" bi se morala pojaviti na obeh LCD zaslonih in občasno utripati.
- Pritisnite gumb « ▶▶ » na katerem koli od zvočnikov za 5 sekund. Oba zvočnika bosta vstopila v način seznanjanja.
- Eden od zvočnikov bo na LCD zaslonu prikazal besedo «MODRA». To je glavna naprava in bo delovala kot levi kanal, druga pa bo podrejena naprava in bo delovala kot desni kanal.
- Pojdite na vmesnik Bluetooth vašega telefona in na seznamu razpoložljivih naprav izberite « STREET-WAVE». Če je seznanjanje uspešno, bo beseda MODRA na glavni napravi prenehala utripati.
- Če želite prekiniti povezavo zvočnikov, izberite kateri koli drug način na enem od zvočnikov.

ODPRAVLJANJE TEŽAV

Težava	Možen vzrok	Rešitev
Ni zvoka ob vklopu	1: Ni vhodnega vira zvoka 2: Gumb za glasnost v najnižjem položaju 3: USB/SD brez vtiča	1: Priključite linijski signal 2: Prilagodite glasnost 3: Vstavite kartico USB/SD
Popačenje zvoka	1: Glasnost je preglasna 2: Napaka zvočne datoteke	1: Zmanjšajte glasnost 2: Preverite in spremenite zvočno datoteko 3: Prilagodite nizke/visoke tone prek »MENU« in »Glavna glasnost«
Ni zvoka iz mikrofona	1: Vtičnica za mikrofoni ni v celoti priključena 2: Stikalo mikrofona ni vklopljeno 3: Glasnost mikrofona je prenizka	1: Popolnoma priključite vtičnico za mikrofoni 2: Vklopite mikrofoni 3: Prilagodite glasnost mikrofona
Ni zvoka s kartice USB/SD	1: nezdržljiv format pesmi 2: Nedovoljena kopija povzročča napake 3: USB/SD kartica ni pravilno vstavljena	1: format pesmi mora biti MP3/WMA 2: Izklopite in nato vklopite 3: pravilno vstavite kartico USB/SD
Zvočnik povzroča hrup	1: Žični mikrofoni preblizu zvočnika 2: Žični mikrofoni je vklopljen, vendar ni v uporabi 3: Glasnost mikrofona je preglasna 4: Mobilni telefon preblizu zvočnika 5: Preblizu opreme, ki moti zvočnik	1: Ne pustite, da je glava žičnih mikrofona usmerjena proti zvočniku 2: Izklopite žični mikrofoni, če ni v uporabi 3: Zmanjšajte glasnost mikrofona 4: Med klici držite mobilni telefon stran od zvočnika 5: Zvočnik hranite stran od drugih virov motenj
Povezava Bluetooth ne uspe	1: Bluetooth je prekinjen 2: Bluetooth povezan, vendar brez glasu 3: Bluetooth razdalja je prekratka	1: Poiščite pravo ime naprave ali pritisnite gumb "MENU", da obnovite tovarniške nastavitve. 2: Potrdite, ali ste povezani s pravim imenom naprave 3: Poskusite se držati stran od ovir, kot so stene, očala ... itd

TEHNIČNE LASTNOSTI

Max. moč	600W
Poraba	80W
Woofers	12"/30cm
Mid-range/tweeter	3"/7.5cm
Frekvenčni razpon	50Hz-20kHz
S / N razmerje	≥70dB
Napajanje	100-240V~ (±10%) 50/60Hz
Baterija	Svinec-kislina 12V= 7.5Ah
Čas polnjenja	10 ure
Čas igranja	3-5 ur
BT frekvenčno območje	2402 - 2480MHz
Max RF izhodna moč za BT	0.50dBm
Dimenzije	420 x 400 x 740mm
Teža	18.5kg

Zgornje specifikacije so samo za referenco.

Dizajn in specifikacije se lahko spremenijo brez predhodnega obvestila.

ALTOPARLANTE ATTIVO MOBILE 600W CON BLUETOOTH, 2 USB, MICRO-SD E TELECOMANDO

ISTRUZIONI PER L'USO

Congratulazioni per l'acquisto del tuo nuovo altoparlante.

Spiegazione dei segni



 Il triangolo contenente il simbolo di un fulmine viene utilizzato per indicare quando la tua salute è a rischio (a causa di una folgorazione, ad esempio).

 Un punto esclamativo in un triangolo indica rischi particolari durante la manipolazione o il funzionamento dell'apparecchio.

 Conforme ai requisiti delle norme CE

 Il prodotto è solo per uso interno

 Questa marcatura indica che questo prodotto non deve essere smaltito con altri rifiuti domestici in tutta l'UE. Per prevenire possibili danni all'ambiente o alla salute umana derivanti dallo smaltimento incontrollato dei rifiuti, riciclarli responsabilmente per promuovere il riutilizzo sostenibile delle risorse materiali. Per restituire il tuo dispositivo usato, utilizza i sistemi di restituzione e ritiro o contatta il rivenditore presso cui è stato acquistato il prodotto. Possono prendere questo prodotto per il riciclaggio sicuro per l'ambiente.

IMPORTANTE ISTRUZIONI DI SICUREZZA E AVVERTENZE DI PERICOLO

- Leggere attentamente il manuale e conservarlo per riferimenti futuri.
- L'unità deve essere collegata solo ad un alimentatore del tipo descritto.
- Per ridurre il rischio di incendi o scosse elettriche, non esporre questa unità a pioggia o umidità.
- L'apparecchio è approvato per il funzionamento solo in ambienti chiusi e asciutti. Non utilizzare il dispositivo in prossimità di acqua, ad esempio nei bagni o nelle piscine vicine.
- L'apparecchio non deve essere esposto a temperature estreme ($< +5^{\circ}\text{C}$ / $> +35^{\circ}\text{C}$) durante il funzionamento.
- L'apparecchio non deve essere soggetto a forti vibrazioni o forti sollecitazioni meccaniche. Scollegare l'unità dalla presa a muro quando non viene utilizzata per un lungo periodo di tempo.
- Occorre prestare adeguata attenzione affinché non cadano oggetti estranei o liquidi non vengano versati nell'armadio attraverso le aperture. L'apparecchio non deve essere esposto a gocciolamenti o schizzi e nessun oggetto pieno di liquidi, come vasi, deve essere posizionato sull'apparecchio.
- Non posizionare sull'apparecchio come fonte di fiamma libera, come candele accese.
- Non utilizzare l'unità in un clima tropicale. Solo per l'uso in climi temperati.
- È necessario mantenere una distanza minima di 0,5 m attorno all'unità per garantire una ventilazione sufficiente ed evitare il surriscaldamento.
- Tutte le istruzioni di sicurezza e le avvertenze devono essere rispettate. Fanno parte del manuale e devono essere conservati insieme al manuale.
- Eventuali diritti di garanzia non sono validi se si verificano danni dovuti alla mancata osservanza di queste istruzioni per l'uso. Non ci assumiamo alcuna responsabilità per eventuali danni conseguenti.
- Per motivi di sicurezza e licenza (CE) non sono consentite conversioni e/o modifiche non autorizzate dell'apparecchio.
- Non rimuovere il coperchio o il retro, poiché all'interno non sono presenti parti riparabili dall'utente.
- In caso di gravi problemi di funzionamento, interrompere immediatamente l'utilizzo dell'unità. Non tentare mai di riparare l'unità da soli. Le riparazioni eseguite da personale non qualificato possono causare danni o malfunzionamenti. Si prega di contattare il centro di assistenza tecnica autorizzato più vicino. Utilizzare sempre lo stesso tipo di pezzi di ricambio.
- **SCOLLEGARE IL DISPOSITIVO:** Se come dispositivo di disconnessione viene utilizzata la spina di RETE o un accoppiatore di apparecchio, il dispositivo di disconnessione deve rimanere prontamente azionabile.

CARICA DELLA BATTERIA

Collega l'adattatore di rete a una presa CA e la batteria integrata inizierà a caricarsi, indipendentemente dal fatto che l'altoparlante sia acceso o spento.

NOTA IMPORTANTE SULLE BATTERIE AL PIOMBO

1. PRIMA DI UTILIZZARE L'UNITÀ PER LA PRIMA VOLTA, CARICARE COMPLETAMENTE LA BATTERIA SENZA ALCUNA INTERRUZIONE.
2. CARICARE LA BATTERIA REGOLARMENTE DOPO OGNI UTILIZZO. NON ASPETTARE CHE SI SCARICHI!
3. NON LASCIARE CHE LA BATTERIA SI SCARICHI COMPLETAMENTE! UNA VOLTA CHE LA BATTERIA È COMPLETAMENTE SCARICA, IL CONSUMO DI CORRENTE PER LA RICARICA SARÀ COSÌ ELEVATO DA DANNEGGIARE IL CARICABATTERIE E/O L'ALIMENTAZIONE DELL'UNITÀ.
4. SE NON SI UTILIZZA L'UNITÀ PER UN PERIODO DI TEMPO PIÙ LUNGO, CARICARE LA BATTERIA COMPLETAMENTE AL 100% E CONTROLLARLA/CARICARLA UNA VOLTA AL MESE, ALTRIMENTI LA BATTERIA SARÀ FUORI USO LA DURATA DELLA BATTERIA DIPENDE DALL'OSSERVANZA DI QUESTE RACCOMANDAZIONI.

**** LE BATTERIE NON SONO COPERTE DA GARANZIA ****

NON SIAMO RESPONSABILI PER BATTERIE DANNEGGIATE A SEGUITO DEL MANCATO RISPETTO DI QUESTE REGOLE DI BASE.

DESCRIZIONE DEL PANNELLO SUPERIORE

1. Ingresso AUX
2. Ingressi USB: per riprodurre musica
3. Ingresso scheda TF/microSD
4. Premere per disconnettere qualsiasi dispositivo associato a STREET-WAVE-MAX. Premere a lungo per passare alla modalità Bluetooth da qualsiasi altra modalità
5. TREBLE/BASS: regola le frequenze alte/basse. Premere il pulsante e viene visualizzato bA (bassi) o Tr (acuti). Ruotare la rotellina (6) per regolare i bassi o gli alti del suono in uscita da -10 a +10. Premere a lungo per attivare la funzione Mega Bass.
6. VOLUME Ruotare per regolare il volume generale.
7. Interruttore della luce: premere per scorrere i vari effetti di luce e disattivare l'effetto di luce.
8. REPEAT: premere questo pulsante per ripetere una o tutte le tracce sulla scheda USB/microSD
9. BRANO PRECEDENTE ◀◀: premere questo pulsante per passare alla traccia precedente.
10. RIPRODUCI/PAUSA MUSICA ▶▶: premere questo pulsante per mettere in pausa o riprodurre.
11. BRANO SUCCESSIVO ▶▶: premere questo pulsante per passare al brano successivo.
12. MODALITÀ (passa attraverso USB/SD/BLUETOOTH).
13. CANCELLA VOCALE: premere per rimuovere la traccia vocale e ascoltare solo la musica strumentale.
14. MIC: regola il volume del microfono, l'eco, gli alti e i bassi insieme al controllo del volume (6). Premere una volta: viene visualizzato n. Ruotare la rotellina (6) per regolare il volume dei microfoni da CU00 a CU16. Premere di nuovo; Viene visualizzato EC. Ruotare la rotellina (6) per impostare l'eco del microfono da EC00 a EC16. Premere di nuovo: viene visualizzato nt. Ruotare la rotellina (6) per impostare gli alti del microfono da t -7 a t 7. Premere nuovamente: viene visualizzato nb. Ruotare la rotellina (6) per impostare i bassi del microfono da nb -12 a nb 12.
15. EQ: Tasto modalità suono (scegli tra rock, pop, jazz, classico e piatto)
16. MIC PRIORITY: premere per ridurre il volume di tutte le altre sorgenti di ingresso mentre si parla nel microfono

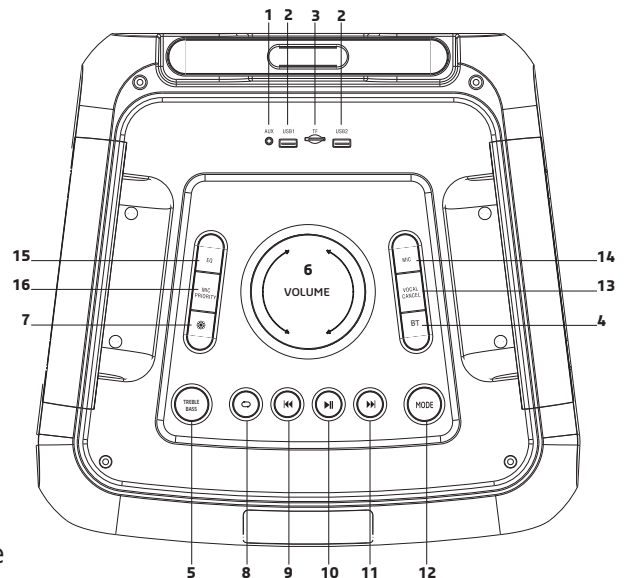

DESCRIZIONE DEL PANNELLO POSTERIORE

1. Uscita AUDIO per il collegamento ad altri dispositivi
2. Ingresso alimentazione
3. Connettore MIC1/MIC2

4. Interruttore ON/OFF

TELECOMANDO

Si prega di utilizzare il telecomando entro una distanza di 6 m e 30° tra il telecomando e l'apparecchio. Puntare il telecomando verso il sensore. Rimuovere tutti gli ostacoli tra il telecomando e il sensore.

Il telecomando potrebbe non funzionare correttamente se il sensore è esposto a una forte luce solare.

Se il telecomando non funziona correttamente, controllare le batterie

INSTALLAZIONE DELLE BATTERIE NEL TELECOMANDO

Rimuovere il coperchio delle batterie dal retro del telecomando come mostrato e inserire 2 batterie AAA assicurando la corretta polarità

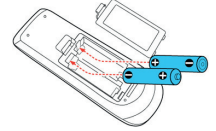

RACCOMANDAZIONI PER LE BATTERIE



Questo simbolo indica che le batterie usate non devono essere smaltite con i rifiuti domestici ma smaltite correttamente in conformità con le normative locali.

Le batterie non devono essere esposte a calore eccessivo come luce solare, fuoco o simili.

Quando le batterie interne non devono essere utilizzate, rimuoverle per evitare danni causati da perdite o corrosione delle batterie.

ATTENZIONE: Pericolo di esplosione se la batteria è posizionata in modo errato. Sostituire solo con un tipo uguale o equivalente.

AVVERTENZA: non ingerire la batteria. Pericolo di ustioni chimiche. Tenere le batterie nuove e vecchie fuori dalla portata dei bambini.

Se il vano batteria non si chiude correttamente, interrompere l'utilizzo del prodotto e tenerlo fuori dalla portata dei bambini. In caso di dubbi sul fatto che le batterie siano state ingerite o introdotte in qualsiasi altra parte del corpo, contattare immediatamente un medico.

TELECOMANDO

Muto

Tasto modalità: (scegliere tra AUX/USB/TF/BLUETOOTH)

Tasti 0-9: Accede direttamente al numero del file

ECHO + / ECHO -: aumenta/riduce l'effetto eco sul microfono

AUX: premere per selezionare la modalità AUX

EQ: Tasto modalità suono (scegli tra rock, pop, jazz e così via)

BT: premere per disconnettere qualsiasi dispositivo associato a STREET-WAVE-MAX. Premere a lungo per passare alla modalità Bluetooth da qualsiasi altra modalità

⏮: Brano precedente

⏸: premere per mettere in pausa e riprendere la riproduzione.

⏭: Traccia successiva

TREBLE + / TREBLE -: Aumenta/riduce le alte frequenze

MIC VOL + / MIC VOL -: aumenta/riduce il volume del microfono collegato

VOL+ / VOL-: aumenta/riduce il volume generale

LIGHT SW: premere per scorrere i vari effetti di luce

BASS + / BASS -: Aumenta/riduce le basse frequenze

M.TRE +/M.TRE+: Aumenta/riduce le alte frequenze del microfono

M.BASS +/M.BASS+: Aumenta/riduce le basse frequenze del microfono

MIC PRI: premere per ridurre il volume di tutte le altre sorgenti di ingresso mentre si parla nel microfono

REPEAT: Ripeti una/tutte le tracce.

REC: premere per registrare la tua voce su USB o TF

FOLDER: premere per selezionare una cartella sulla scheda USB o TF che contiene i brani che si desidera riprodurre

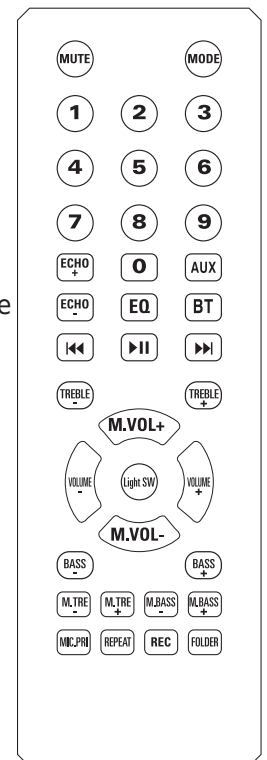

PROCEDURA DI ABBINAMENTO BLUETOOTH

- Premere il pulsante MODE o BT sull'unità o sul telecomando finché non viene visualizzato BT.
- Metti il cellulare entro 3 metri
- Attiva la funzione di ricerca BT sul tuo cellulare per cercare il dispositivo BT. Fare riferimento al manuale utente per i dettagli

- Seleziona STREET-WAVE nell'elenco dei dispositivi trovati.
- Premere brevemente il pulsante PLAY/PAUSE ► || per riprodurre o mettere in pausa la musica. Premere brevemente il pulsante “◀◀” o “▶▶” per selezionare la traccia precedente o successiva.

MODALITÀ AUSILIARIA:

Premere il pulsante MODE sull'unità fino a selezionare AUX o il pulsante AUX sul telecomando. Riproduci la musica del dispositivo collegato all'ingresso AUX.

MODALITÀ USB:

- Premere MODE per selezionare “USB” e inserire il dispositivo USB. L'unità leggerà e riprodurrà automaticamente la musica nel dispositivo USB.
- Premere brevemente il pulsante “▶||” per mettere in pausa o riprodurre.
- Premere brevemente il pulsante “◀◀” per andare al brano precedente.
- Premi brevemente il pulsante “▶▶” per passare al brano successivo.

Si prega di notare che i 2 ingressi USB NON POSSONO essere utilizzati contemporaneamente. Scollegare il dispositivo USB prima di collegare un altro dispositivo USB all'altro ingresso.

MODALITÀ MICRO-SD:

- Dopo l'avvio, premere MODE per selezionare “SD” e inserire la scheda microSD. L'unità leggerà e riprodurrà automaticamente la musica sulla scheda microSD.
- Premere brevemente il tasto “▶||” per mettere in pausa o riprodurre la musica.
- Premere brevemente il tasto “◀◀” per saltare al brano precedente.
- Premere brevemente il tasto “▶▶” per passare alla traccia successiva.

ACCOPPIAMENTO TWS:

- Assicurati che entrambi gli altoparlanti siano spenti.
- Vai all'interfaccia Bluetooth del tuo telefono e assicurati che non sia collegato a nessuno degli altoparlanti. Se il telefono è connesso, rimuovere gli altoparlanti dall'elenco dei dispositivi disponibili.
- Accendere entrambi gli altoparlanti, premere il pulsante MODE su entrambi gli altoparlanti. La parola « BLUE » dovrebbe apparire su entrambi gli schermi LCD e lampeggiare in modo intermittente.
- Premere il pulsante « ▶▶ » su uno degli altoparlanti per 5 secondi. Entrambe le unità entreranno in modalità di associazione.
- Una delle unità mostrerà la parola « BLUE » sul display LCD. Questa è l'unità master e fungerà da canale sinistro, mentre l'altra sarà l'unità slave e fungerà da canale destro.
- Vai all'interfaccia Bluetooth del tuo telefono e seleziona « STREET-WAVE » dall'elenco dei dispositivi disponibili. Se l'associazione ha esito positivo, la parola BLUE sull'unità master smette di lampeggiare.
- Per disconnettere gli altoparlanti, selezionare qualsiasi altra modalità su uno degli altoparlanti.

RISOLUZIONE DEI PROBLEMI

Problema	Possibile causa	Soluzione
Nessun suono all'accensione	1: Nessuna sorgente audio in ingresso 2: Manopola del volume nella posizione più bassa 3: USB/SD senza spina	1: Collegare un segnale di linea 2: Regola il volume 3: inserire una scheda USB/SD
Distorsione del suono	1: Volume troppo alto 2: Errore nel file audio	1: Riduci il volume 2: Controlla e modifica il file audio 3: Regola bassi/alti tramite “MENU” e “Volume principale”
Nessun suono dal microfono	1: Presa del microfono non completamente inserita 2: L'interruttore del microfono non è acceso 3: Volume del microfono troppo basso	1: Collegare completamente la presa del microfono 2: Accendere il microfono 3: Regola il volume del microfono

Nessun suono dalla scheda USB/SD	<ol style="list-style-type: none"> 1: Formato del brano incompatibile 2: La copia illegale causa errori 3: Scheda USB/SD non inserita correttamente 	<ol style="list-style-type: none"> 1: Il formato dei brani dovrebbe essere MP3/WMA 2: Spegni, quindi riaccendi 3: inserire correttamente la scheda USB/SD
L'altoparlante fa rumore	<ol style="list-style-type: none"> 1: Microfono cablato troppo vicino all'altoparlante 2: Il microfono cablato è acceso ma non in uso 3: volume del microfono troppo alto 4: Telefono cellulare troppo vicino all'altoparlante 5: Troppo vicino all'apparecchiatura che interferisce con l'altoparlante 	<ol style="list-style-type: none"> 1: non lasciare che la testa del microfono cablato punti verso l'altoparlante 2: Spegnerne il microfono cablato se non in uso 3: Ridurre il volume del microfono 4: Tenere il cellulare lontano dall'altoparlante durante le chiamate 5: Tenere l'altoparlante lontano da altre fonti di interferenza
La connessione Bluetooth non riesce	<ol style="list-style-type: none"> 1: Bluetooth disconnesso 2: Bluetooth connesso ma nessuna voce 3: Distanza Bluetooth troppo breve 	<ol style="list-style-type: none"> 1: Trova il nome del dispositivo corretto o premi il pulsante "MENU" per ripristinare le impostazioni di fabbrica. 2: Conferma di essere connesso al nome del dispositivo corretto 3: Cerca di tenerti lontano da barriere, come muri, vetri, ecc

SPECIFICHE

Potenza massima	600W
Consumo	80W
Woofers	12"/30 cm
Tweeter	3"/7,5 cm
Intervallo di frequenza	50Hz-20kHz
Rapporto segnale/rumore	≥70dB
Alimentazione	100-240V~ (±10%) 50/60Hz
Batteria incorporata	Piombo-acido 12V= 7,5Ah
Tempo di ricarica	10 ore
Tempo di gioco	3-5 ore
Banda di frequenza Bluetooth	2402-2480 MHz
Potenza massima di emissione RF	0,5dBm
Dimensioni	420 x 400 x 740 mm
Peso	18,5 kg

MOBIL AKTIV HÖGTALARE 600W MED BLUETOOTH, 2 USB, MICRO-SD & FJÄRRKONTROLL

BRUKSANVISNINGAR

Grattis till köpet av din nya högtalare.

Förklaring av tecken



 Triangeln som innehåller en blixtsymbol används för att indikera närhelst din hälsa är i fara (till exempel på grund av elstöt).

 Ett utropstecken i en triangel indikerar särskilda risker vid hantering eller användning av apparaten.

 I enlighet med kraven i CE-standarder

 Produkten är endast för inomhusbruk

 Denna märkning indikerar att denna produkt inte bör kasseras med annat hushållsavfall i hela EU. För att förhindra eventuell skada på miljön eller människors hälsa från okontrollerad avfallshantering, återvinn det på ett ansvarsfullt sätt för att främja hållbar återanvändning av materialresurser. För att returnera din använda enhet, använd retur- och insamlingsystemen eller kontakta återförsäljaren där produkten köptes. De kan ta denna produkt för miljösäker återvinning.

VIKTIGA SÄKERHETSINSTRUKTIONER OCH FAROVARNINGAR

- Läs bruksanvisningen noggrant och spara den för framtida referens.
- Enheten får endast anslutas till en strömkälla av den typ som beskrivs.
- För att minska risken för brand eller elektriska stötar, utsätt inte denna enhet för regn eller fukt.
- Apparaten är endast godkänd för användning i torra, slutna rum. Använd inte enheten i närheten av vatten, till exempel i badrum eller närliggande simbassänger.
- Apparaten får inte utsättas för extrema temperaturer (< +5°C / > +35°C) under drift.
- Apparaten får inte utsättas för starka vibrationer eller kraftiga mekaniska påfrestningar. Koppla bort enheten från vägguttaget när den inte ska användas under en längre tid.
- Tillräcklig försiktighet ska iakttas så att främmande föremål inte faller ned eller att vätskor inte spills in i inneslutningen genom öppningar. Apparaten får inte utsättas för dropp eller stänk och inga föremål fyllda med vätskor, såsom vaser, får placeras på apparaten.
- Placera inte på apparaten som källa för öppen låga, såsom tända ljus.
- Använd inte enheten i ett tropiskt klimat. Endast för användning i måttliga klimat.
- Ett minsta avstånd på 0,5 m runt enheten måste hållas för att säkerställa tillräcklig ventilation och undvika överhettning.
- Alla säkerhetsinstruktioner och varningar måste följas. De är en del av manualen och måste förvaras med manualen.
- Eventuella garantianspråk ogiltigförklaras om skada uppstår på grund av att denna bruksanvisning inte följs. Vi tar inget ansvar för eventuella följdskador.
- Otillåtna ombyggnader och/eller modifieringar av apparaten är inte tillåtna av säkerhets- och licensskäl (CE).
- Ta inte bort kåpan eller baksidan, eftersom det inte finns några delar som användaren kan reparera inuti.
- Om det uppstår ett allvarligt driftsproblem, sluta omedelbart att använda enheten. Försök aldrig reparera enheten själv. Reparationer som utförs av okvalificerade personer kan leda till skador eller felfunktion. Kontakta närmaste auktoriserade tekniska hjälpcenter. Använd alltid samma typ av reservdelar.
- **KOPPLA FRÅN ENHETEN:** Om MAINS-kontakten eller en apparatkoppling används som fränkopplingsenhet, ska fränkopplingsenheten förbli lätt att använda.

LADDNING AV BATTERIET

Anslut nätadaptern till ett nätuttag och det inbyggda batteriet börjar laddas, oavsett om högtalaren är på eller av.

VIKTIGT ANMÄRKNING OM BLYBATTERIER

1. INNAN DU ANVÄNDER ENHETEN FÖR FÖRSTA GÅNGEN, LADDA BATTERIET HELT UTAN AVBROTT.
2. LADDA BATTERIET REGELBUNDET EFTER VARJE ANVÄNDNING. VÄNTA INTE TILLS DEN ÄR URLADDAD!
3. LÅT INTE BATTERIET LADDAS UR HELT! NÄR BATTERIET ÄR HELT URLADDAT KOMMER STRÖMFÖRBRUKNINGEN FÖR LADDNING ATT VARA SÅ HÖG ATT DEN SKADAR LADDAREN OCH/ELLER ENHETENS STRÖMFÖRSÖRJNING.
4. OM DU INTE ANVÄNDER ENHETEN UNDER EN LÄNGRE TID, VÄNLIGEN LADDA BATTERIET HELT PÅ 100 % OCH KONTROLLERA/LADDA DET EN GÅNG I MÅNADEN, ANNARS KOMMER BATTERIET ATT TA SLUT.

BATTERIETS LIVSLÄNGD BEROR PÅ ATT DESSA REKOMMENDATIONER FÖLJS.

**** BATTERIER TÄCKS INTE AV GARANTIN ****

VI KAN INTE HÅLLAS ANSVARIGA FÖR SKADADE BATTERIER PÅ GRUND AV ATT DESSA GRUNDLÄGGANDE REGLER INTE FÖLJS.

BESKRIVNING AV DEN ÖVRE PANELEN

1. AUX-ingång
2. USB-ingångar: För att spela musik
3. TF /microSD-kortingång
4. Tryck för att koppla bort alla enheter som parades med STREET-WAVE-MAX. Tryck länge för att växla till Bluetooth-läge från vilket annat läge som helst
5. TREBLE/BASS: justerar de höga/låga frekvenserna. Tryck på knappen och bA (bas) eller Tr(diskant) visas. Vrid hjulet (6) för att justera basen eller diskanten för ljudet från -10 till +10. Långt tryck för att aktivera Mega Bass-funktionen.
6. VOLYM Vrid för att justera den totala volymen.
7. Ljusomkopplare: Tryck för att bläddra igenom de olika ljuseffekterna och stänga av ljuseffekten.
8. REPEAT: Tryck på denna knapp för att upprepa ett eller alla spår på ditt USB/microSD-kort
9. FÖREGÅENDE SÅNG ◀◀: Tryck på denna knapp för att gå till föregående spår.
10. SPELA/PAUSA MUSIK ▶▶: Tryck på denna knapp för att pausa eller spela.
11. NÄSTA LÅT ▶▶: Tryck på denna knapp för att gå till nästa spår.
12. LÄGE (cykla genom USB/SD/BLUETOOTH).
13. VOCAL CANCEL: Tryck för att ta bort röstspåret och bara höra instrumentalmusiken.
14. MIC: Justerar mikrofonens volym, eko, diskant och bas i kombination med volymkontroll (6). Tryck en gång: n visas. Vrid hjulet (6) för att justera volymen på mikrofonerna från CU00 till CU16. Tryck igen; EC visas. Vrid hjulet (6) för att ställa in mikrofonen från EC00 till EC16. Tryck igen: nt visas. Vrid hjulet (6) för att ställa in diskanten för mikrofonen från t -7 till t 7. Tryck igen: nb visas. Vrid hjulet (6) för att ställa in basen på mikrofonen från nb -12 till nb 12.
15. EQ: Ljudlägestangent (Välj bland rock, pop, jazz, klassiskt och platt)
16. MIC PRIORITY: Tryck för att minska volymen för alla andra ingångskällor medan du pratar i mikrofonen

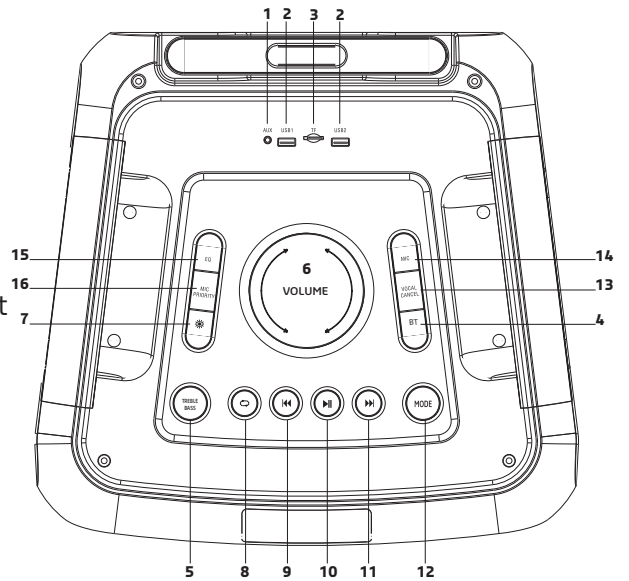

BESKRIVNING AV BAKPANELEN

1. AUDIO-utgång för anslutning till andra enheter
2. Strömingång
3. MIC1/MIC2-kontakt
4. På / Av knapp

FJÄRRKONTROLL

Använd fjärrkontrollen inom ett avstånd på 6m och 30° mellan fjärrkontrollen och apparaten. Rikta fjärrkontrollen mot sensorn. Ta bort alla hinder mellan fjärrkontrollen och sensorn.

Fjärrkontrollen kanske inte fungerar korrekt om sensorn utsätts för starkt solljus.

Om fjärrkontrollen inte fungerar korrekt, kontrollera batterierna

INSTALLERA BATTERIERN I FJÄRRKONTROLLEN

Ta bort batterilocket från baksidan av fjärrkontrollen enligt bilden och sätt i 2x AAA-batterier för att säkerställa korrekt polaritet

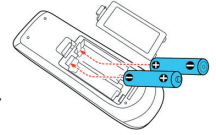

REKOMMENDATIONER FÖR BATTERIER



Den här symbolen indikerar att använda batterier inte ska slängas tillsammans med hushållsavfallet utan kasseras på rätt sätt i enlighet med lokala bestämmelser.

Batterier får inte utsättas för överdriven värme som solsken, eld eller liknande.

När de interna batterierna inte ska användas, ta bort dem för att undvika skador orsakade av batteriläckage eller korrosion.

OBSERVERA: Risk för explosion om batteriet är felaktigt placerat. Ersätt endast med samma eller motsvarande typ.

WARNING: Svälj inte batteriet. Risk för kemiska brännskador. Förvara nya och gamla batterier utom räckhåll för barn.

Om batterifacket inte stängs ordentligt, sluta använda produkten och förvara den utom räckhåll för barn.

Om du är osäker på om batterierna har svalts eller satts in i någon annan del av kroppen, kontakta omedelbart en läkare.

FJÄRRKONTROLL

Stum

Lägesknapp: (Välj från AUX/USB/TF/BLUETOOTH)

0-9 nycklar: Få direkt tillgång till filnumret

ECHO + / ECHO -: Ökar/minskar ekoeffekten på mikrofonen

AUX: Tryck för att välja AUX-läge

EQ: Ljudlägestangent (Välj bland rock, pop, jazz och etc.)

BT: Tryck för att koppla bort alla enheter som parades med STREET-WAVE-MAX. Tryck länge för att växla till Bluetooth-läge från vilket annat läge som helst

FÖREGÅENDE ◀◀: Föregående spår

PAUSE/SPEL ▶||: Tryck för att pausa och återuppta uppspelningen.

NÄSTA ▶▶: Nästa spår

TREBLE + / TREBLE -: Ökar/minskar de höga frekvenserna

MIC VOL + / MIC VOL -: Ökar/minskar volymen på den anslutna mikrofonen

VOL+ / VOL-: Öka/minska den totala volymen

LIGHT SW: Tryck för att bläddra igenom de olika ljuseffekterna

BASS + / BASS -: Ökar/minskar de låga frekvenserna

M.TRE +/M.TRE+: Ökar/minskar mikrofonens höga frekvenser

M.BASS +/M.BASS+: Ökar/minskar mikrofonens låga frekvenser

MIC PRI: Tryck för att minska volymen för alla andra ingångskällor medan du pratar i mikrofonen

REPEAT: Upprepa ett/alla spår.

REC: Tryck för att spela in din röst på USB eller TF

FOLDER: Tryck för att välja en mapp på ditt USB- eller TF-kort som innehåller de låtar du vill spela

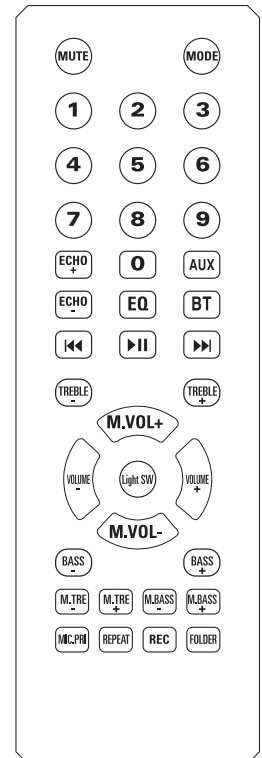

BLUETOOTH PARNINGSPROCEDUR

- Tryck på MODE- eller BT-knappen på enheten eller fjärrkontrollen tills BT visas.
- Placera mobiltelefonen inom 3 meter
- Aktivera BT-sökfunktionen på din mobiltelefon för att söka efter BT-enheten. Se användarmanualen för detaljer
- Välj STREET-WAVE i listan över hittade enheter.
- Tryck kort på PLAY/PAUSE-knappen ▶|| för att spela upp eller pausa musiken. Tryck kort på knappen “◀◀” eller “▶▶” för att välja föregående eller nästa spår.

AUX-LÄGE:

Tryck på MODE-knappen på enheten tills AUX är valt, eller på AUX-knappen på fjärrkontrollen. Spela upp musiken från enheten som är ansluten till AUX-ingången.

USB LÄGE:

- Tryck på MODE för att välja "USB" och sätt i USB-enheten. Enheten kommer automatiskt att läsa och spela musiken i USB-enheten.
- Tryck kort på "▶||"-knappen för att pausa eller spela.
- Tryck kort på knappen "◀◀" för att gå till föregående låt.
- Tryck kort på knappen "▶▶" för att gå till nästa låt.

Observera att de 2 USB-ingångarna INTE KAN användas samtidigt. Koppla ur USB-enheten först innan du ansluter en annan USB-enhet till den andra ingången.

MICRO-SD LÄGE:

- Efter uppstart, tryck på MODE för att välja "SD" och sätt i microSD-kortet. Enheten kommer automatiskt att läsa och spela musiken på microSD-kortet.
- Tryck kort på "▶||" för att pausa eller spela upp musiken.
- Tryck kort på knappen "◀◀" för att hoppa till föregående spår.
- Tryck kort på "▶▶"-knappen för att hoppa till nästa spår.

TWS-PARNINGSLÄGE:

- Se till att båda högtalarna är AV.
- Gå till telefonens Bluetooth-gränssnitt och se till att den inte är ansluten till någon av högtalarna. Om din telefon är ansluten tar du bort högtalarna från listan över tillgängliga enheter.
- Slå PÅ båda högtalarna, tryck på MODE-knappen på båda högtalarna. Ordet «BLÅ» ska visas på båda LCD-skärmarna och blinka med jämna mellanrum.
- Tryck på knappen « ▶▶ » på någon av högtalarna i 5 sekunder. Båda enheterna går in i parningsläge.
- En av enheterna kommer att visa ordet «BLÅ» på LCD-skärmen. Detta är masterenheten och kommer att fungera som den vänstra kanalen, medan den andra kommer att vara slavenheten och kommer att fungera som den högra kanalen.
- Gå till telefonens Bluetooth-gränssnitt och välj «STREET-WAVE» från listan över tillgängliga enheter. Om parningen lyckas slutar ordet BLÅ på masterenheten att blinka.
- För att koppla bort högtalarna, välj ett annat läge på någon av högtalarna.

TROUBLESHOOTING

Problem	Possible cause	Solution
Inget ljud när strömmen slås på	1: Ingen ingångsljudkälla 2: Volymratten i lägsta läget 3: USB/SD ingen kontakt	1: Anslut en linjesignal 2: Justera volymen 3: Sätt i ett USB/SD-kort
Förvrängning av ljud	1: För hög volym 2: Ljudfilsfel	1: Minska volymen 2: Kontrollera och ändra ljudfilen 3: Justera bas/diskant via "MENU" och "Huvud-volym"
Inget ljud från mikrofonen	1: Mikrofonuttaget är inte helt anslutet 2: Mikrofonomkopplaren är inte på 3: Mikrofonvolymen är för låg	1: Koppla in mikrofonuttaget helt 2: Slå på mikrofonen 3: Justera mikrofonvolymen
Inget ljud från USB/SD-kortet	1: Inkompatibelt låtformat 2: Olaglig kopia orsakar fel 3: USB/SD-kortet är inte korrekt isatt	1: Låtformatet ska vara MP3/WMA 2: Stäng av och sedan på 3: Sätt i USB/SD-kortet ordentligt

Högtalaren låter	<ol style="list-style-type: none"> 1: Kabelansluten mikrofon för nära högtalaren 2: Trådbunden mikrofon är påslagen men används inte 3: Mikrofonvolymen är för hög 4: Mobiltelefonen för nära högtalaren 5: För nära utrustningen som stör högtalaren 	<ol style="list-style-type: none"> 1: Låt inte den trådbundna mikrofonens huvud peka mot högtalaren 2: Stäng av trådbunden mikrofon om den inte används 3: Sänk mikrofonvolymen 4: Håll mobilen borta från högtalaren under samtal 5: Håll högtalaren borta från andra störningskällor
Bluetooth-anslutningen misslyckas	<ol style="list-style-type: none"> 1: Bluetooth frånkopplad 2: Bluetooth ansluten men ingen röst 3: Bluetooth-avståndet är för kort 	<ol style="list-style-type: none"> 1: Hitta rätt enhetsnamn eller tryck på "MENY"-knappen för att återställa fabriksinställningarna. 2: Bekräfta om du är ansluten till rätt enhetsnamn 3: Försök att hålla dig borta från barriärer, såsom väggar, glasögon etc

SPECIFIKATIONER

Max. effekt	600W
Förbrukning	80W
Bashögtalare	12"/30cm
Diskanthögtalare	3"/7,5 cm
Frekv. intervall	50Hz-20kHz
S/N-förhållande	≥70dB
Strömförsörjning	100-240V~ (±10%) 50/60Hz
Inbyggt batteri	Blysyra 12V= 7,5Ah
Laddningstid	10 timmar
Speltid	3-5 timmar
Bluetooth frekvensband	2402-2480MHz
BT max. RF-emissionseffekt	0,50dBm
Mått	420 x 400 x 740 mm
Vikt.....	18,5 kg

MOBILNY AKTYWNY GŁOŚNIK 600W Z BLUETOOTH, 2 USB, MICRO-SD I PILOTEM

INSTRUKCJA OBSŁUGI

Gratulujemy zakupu nowego głośnika.

Wyjaśnienie znaków

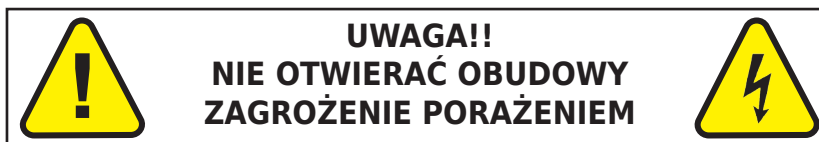

Trójkąt zawierający symbol błyskawicy służy do wskazania, kiedy Twoje zdrowie jest zagrożone (na przykład z powodu porażenia prądem).

Wykrzyknik w trójkącie wskazuje na szczególne ryzyko związane z obsługą lub obsługą urządzenia.

Zgodnie z wymaganiami norm CE

Produkt jest przeznaczony wyłącznie do użytku w pomieszczeniach

To oznaczenie wskazuje, że tego produktu nie należy wyrzucać wraz z innymi odpadami domowymi w całej UE. Aby zapobiec możliwym szkodom dla środowiska lub zdrowia ludzkiego spowodowanym niekontrolowaną utylizacją odpadów, poddawaj je odpowiedzialnemu recyklingowi, aby promować zrównoważone ponowne wykorzystanie zasobów materiałowych. Aby zwrócić zużyte urządzenie, skorzystaj z systemów zwrotu i odbioru lub skontaktuj się ze sprzedawcą, u którego zakupiono produkt. Mogą zabrać ten produkt do bezpiecznego dla środowiska recyklingu.

WAŻNE INSTRUKCJE BEZPIECZEŃSTWA I OSTRZEŻENIA O NIEBEZPIECZEŃSTWIE

- Prosimy o uważne przeczytanie instrukcji i zachowanie jej na przyszłość.
- Urządzenie powinno być podłączone do źródła zasilania tylko opisanego typu.
- Aby zmniejszyć ryzyko pożaru lub porażenia prądem, nie wystawiaj urządzenia na działanie deszczu lub wilgoci.
- Urządzenie jest dopuszczone do pracy wyłącznie w suchych, zamkniętych pomieszczeniach. Nie używaj urządzenia w pobliżu wody, na przykład w łazienkach lub pobliskich basenach.
- Urządzenie nie może być narażone na działanie ekstremalnych temperatur ($< +5^{\circ}\text{C}$ / $> +35^{\circ}\text{C}$) podczas pracy.
- Urządzenie nie może być poddawane silnym wibracjom ani dużym obciążeniom mechanicznym. Odłącz urządzenie od gniazdka ściennego, gdy nie będzie używane przez dłuższy czas.
- Należy zachować odpowiednią ostrożność, aby ciała obce nie spadły lub płyny nie dostały się do obudowy przez otwory. Urządzenie nie może być narażone na kapanie lub zachlapanie i nie wolno na nim stawiać przedmiotów wypełnionych płynami, takich jak wazony.
- Nie umieszczaj na urządzeniu jako źródła otwartego ognia, np. zapalonych świec.
- Nie używaj urządzenia w klimacie tropikalnym. Tylko do użytku w klimacie umiarkowanym.
- Należy zachować minimalną odległość 0,5 m wokół urządzenia, aby zapewnić odpowiednią wentylację i uniknąć przegrzania.
- Należy przestrzegać wszystkich instrukcji bezpieczeństwa i ostrzeżeń. Są one częścią instrukcji i należy je przechowywać razem z instrukcją.
- Wszelkie roszczenia gwarancyjne wygasają w przypadku uszkodzenia spowodowanego nieprzebraniem niniejszej instrukcji obsługi. Nie ponosimy odpowiedzialności za jakiegokolwiek szkody wynikowe.
- Nieautoryzowane przeróbki i/lub modyfikacje urządzenia są niedozwolone ze względów bezpieczeństwa i ze względów licencyjnych (CE).
- Nie zdejmuj pokrywy ani tylnej części obudowy, ponieważ w środku nie ma części, które mogą być serwisowane przez użytkownika.
- W przypadku poważnych problemów z działaniem należy natychmiast zaprzestać korzystania z urządzenia. Nigdy nie próbuj samodzielnie naprawiać urządzenia. Naprawy wykonywane przez niewykwalifikowane osoby mogą prowadzić do uszkodzeń lub wadliwego działania. Prosimy o kontakt z najbliższym autoryzowanym centrum pomocy technicznej. Zawsze używaj tego samego typu części zamiennych.

- **ODŁĄCZ URZĄDZENIE:** Jeżeli jako urządzenie odłączające używana jest wtyczka sieciowa lub złącze urządzenia, urządzenie odłączające powinno być łatwo dostępne.

ŁADOWANIE AKUMULATORA

Podłącz zasilacz sieciowy do gniazdka sieciowego, a wbudowany akumulator zacznie się ładować, niezależnie od tego, czy głośnik jest włączony, czy wyłączony.

WAŻNA UWAGA DOTYCZĄCA AKUMULATORÓW KWASOWO-OŁOWIOWYCH

1. PRZED UŻYCIEM URZĄDZENIA PO RAZ PIERWSZY, NAŁADUJ CAŁKOWICIE BATERIĘ BEZ ŻADNYCH PRZERW.
2. ŁADUJ BATERIĘ REGULARNIE PO KAŻDYM UŻYCIU. NIE CZEKAJ, AŻ ZOSTANIE ROZŁADOWANY!
3. NIE DOPUSZCZAJ DO CAŁKOWITEGO ROZŁADOWANIA BATERII! GDY AKUMULATOR JEST CAŁKOWICIE ROZŁADOWANY, POBÓR PRĄDU DO ŁADOWANIA BĘDZIE TAK WYSOKI, ŻE USZKODZI ŁADOWARKĘ I/LUB ZASILACZ URZĄDZENIA.
4. JEŚLI NIE UŻYWASZ URZĄDZENIA PRZEZ DŁUŻSZY CZAS, NAŁADUJ AKUMULATOR DO CAŁKOWICIE W 100% I SPRAWDZAJ/ŁADUJ GO RAZ W MIESIĄCU, W PRZECIWNYM RAZIE BATERIA NIE BĘDZIE UŻYWANA.

ŻYWOTNOŚĆ BATERII ZALEŻY OD PRZESTRZEGANIA TYCH ZALECEŃ.

**** BATERIE NIE SĄ OBJĘTE GWARANCJĄ ****

NIE ODPOWIADAMY ZA USZKODZONE BATERIE W ZWIĄZKU Z NIEPRZESTRZEGANIEM TYCH PODSTAWOWYCH ZASAD.

OPIS PANELU GÓRNEGO

1. Wejście AUX
2. Wejścia USB: do odtwarzania muzyki
3. Wejście na kartę TF/microSD
4. Naciśnij, aby odłączyć dowolne urządzenie sparowane z STREET-WAVE-MAX. Naciśnij i przytrzymaj, aby przełączyć się w tryb Bluetooth z dowolnego innego trybu
5. TREBLE/BASS: reguluje wysokie/niskie częstotliwości. Naciśnij przycisk, a wyświetli się bA (basy) lub Tr (wysokie). Obróć pokrętkę (6), aby ustawić basy lub sopranowy wyjściowego dźwięku od -10 do +10. Naciśnij i przytrzymaj, aby aktywować funkcję Mega Bass.
6. VOLUME Obracaj, aby dostosować ogólną głośność.
7. Włącznik światła: Naciśnij, aby przełączać się między różnymi efektami świetlnymi i wyłączyć efekt świetlny.
8. REPEAT: Naciśnij ten przycisk, aby powtórzyć jeden lub wszystkie utwory na karcie USB/microSD
9. PREVIOUS SONG ◀◀: Naciśnij ten przycisk, aby przejść do poprzedniego utworu.
10. PLAY/PAUSE MUSIC ▶◥: Naciśnij ten przycisk, aby wstrzymać lub odtworzyć.
11. NEXT SONG ▶▶: Naciśnij ten przycisk, aby przejść do następnego utworu.
12. TRYB (przełącz przez USB/SD/BLUETOOTH).
13. VOCAL CANCEL: Naciśnij, aby usunąć ścieżkę głosową i usłyszeć tylko muzykę instrumentalną.
14. MIC: Regulacja głośności mikrofonu, echa, sopranów i basów w połączeniu z regulacją głośności (6). Jednokrotne naciśnięcie: wyświetli się n. Obróć pokrętkę (6), aby wyregulować głośność mikrofonów od CU00 do CU16. Naciśnij ponownie; Wyświetlane jest EC. Obróć pokrętkę (6), aby ustawić echo mikrofonu z EC00 na EC16. Naciśnij ponownie: nt jest wyświetlane. Obróć pokrętkę (6), aby ustawić sopranu mikrofonu od t -7 do t 7. Naciśnij ponownie: wyświetli się nb. Obróć pokrętkę (6), aby ustawić basy mikrofonu z nb -12 na nb 12.
15. EQ: klawisz trybu dźwięku (wybierz rock, pop, jazz, classic i flat)
16. PRIORYTET MIKROFONU: Naciśnij, aby zmniejszyć głośność wszystkich innych źródeł wejściowych podczas mówienia do mikrofonu

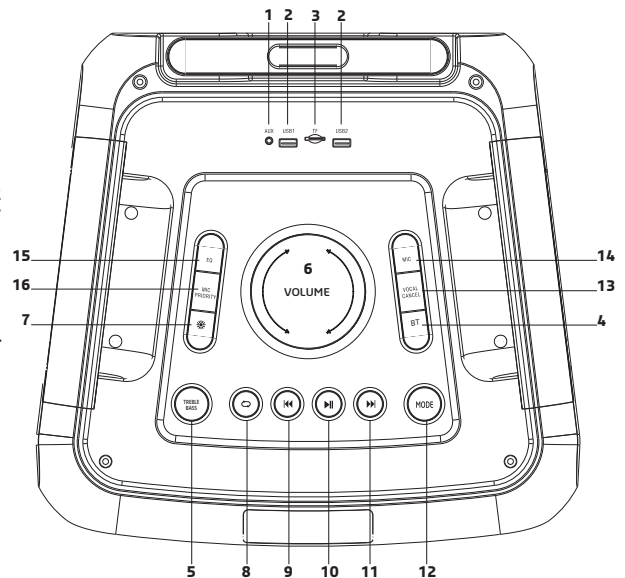

OPIS TYLNEGO PANELU

1. Wyjście AUDIO do podłączenia do innych urządzeń
2. Wejście zasilania
3. Złącze MIC1/MIC2
4. Przełącznik włącz / wyłącz

PILOT

Pilota należy obsługiwać w odległości od 6 m do 30° między pilotem a urządzeniem. Skieruj pilota na czujnik. Usuń wszelkie przeszkody między pilotem a czujnikiem.

Pilot może nie działać prawidłowo, jeśli czujnik jest wystawiony na silne działanie promieni słonecznych.

Jeśli pilot nie działa prawidłowo, sprawdź baterie

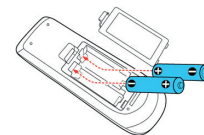

INSTALOWANIE BATERII W PILOCIE

Zdejmij pokrywę baterii z tyłu pilota, jak pokazano, i włóż 2 baterie AAA, zapewniając prawidłową biegunowość

ZALECENIA DOTYCZĄCE BATERII

Ten symbol oznacza, że zużyte baterie nie powinny być wyrzucane razem z odpadami domowymi, ale należy je zutylizować zgodnie z lokalnymi przepisami.

Baterii nie wolno wystawiać na działanie nadmiernego ciepła, takiego jak światło słoneczne, ogień itp.

Jeśli baterie wewnętrzne nie będą używane, należy je wyjąć, aby uniknąć uszkodzeń spowodowanych wyciekaniem baterii lub korozją.

UWAGA: Niebezpieczeństwo wybuchu w przypadku nieprawidłowego włożenia baterii. Zamień tylko na ten sam lub równoważny typ.

OSTRZEŻENIE: Nie połkaj baterii. Niebezpieczeństwo poparzeń chemicznych. Przechowuj nowe i stare baterie w miejscu niedostępnym dla dzieci.

Jeśli komora baterii nie zamyka się prawidłowo, przestań używać produktu i przechowuj go w miejscu niedostępnym dla dzieci. W przypadku wątpliwości, czy baterie zostały połknięte lub wprowadzone do innej części ciała, należy natychmiast skontaktować się z lekarzem.

PILOT

Niemy

Klawisz trybu: (wybierz z AUX/USB/TF/BLUETOOTH)

Klawisze 0-9: bezpośredni dostęp do numeru pliku

ECHO +/ECHO -: Zwiększa/zmniejsza efekt echa na mikrofonie

AUX: Naciśnij, aby wybrać tryb AUX

EQ: klawisz trybu dźwięku (wybierz rock, pop, jazz itp.)

BT: Naciśnij, aby odłączyć dowolne urządzenie sparowane z STREET-WAVE-MAX. Naciśnij i przytrzymaj, aby przełączyć się w tryb Bluetooth z dowolnego innego trybu

⏪: Poprzedni utwór

▶||: Naciśnij, aby wstrzymać i wznowić odtwarzanie.

NASTĘPNY ▶▶: Następnny utwór

TREBLE + / TREBLE -: Zwiększa / zmniejsza wysokie częstotliwości

MIC VOL + / MIC VOL -: Zwiększa / zmniejsza głośność podłączonego mikrofonu

VOL+ / VOL-: Zwiększ/zmniejsz ogólną głośność

LIGHT SW: Naciśnij, aby przełączać się między różnymi efektami świetlnymi

BASS + / BASS -: Zwiększa / zmniejsza niskie częstotliwości

M.TRE +/M.TRE+: Zwiększa/zmniejsza wysokie częstotliwości mikrofonu

M.BASS +/M.BASS+: Zwiększa/zmniejsza niskie częstotliwości mikrofonu

MIC PRI: Naciśnij, aby zmniejszyć głośność wszystkich innych źródeł wejściowych podczas mówienia do mikrofonu

REPEAT: Powtórz jeden/wszystkie utwory.

REC: Naciśnij, aby nagrać swój głos na USB lub TF

FOLDER: Naciśnij, aby wybrać folder na karcie USB lub TF, który zawiera utwory, które chcesz odtworzyć

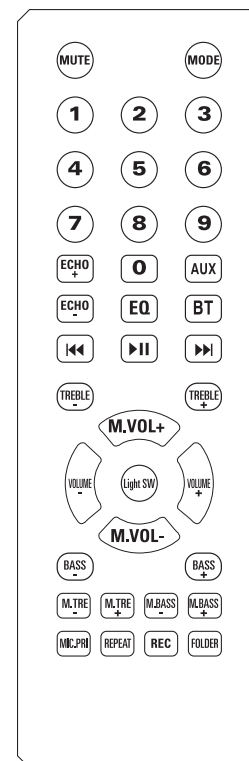

PROCEDURA PAROWANIA BLUETOOTH

- Naciśnij przycisk MODE lub BT na urządzeniu lub na pilocie, aż wyświetli się BT.
- Umieść telefon komórkowy w promieniu 3 metrów
- Włącz funkcję wyszukiwania BT w telefonie komórkowym, aby wyszukać urządzenie BT. Aby uzyskać szczegółowe informacje, zapoznaj się z instrukcją obsługi
- Wybierz STREET-WAVE z listy znalezionych urządzeń.
- Krótco naciśnij przycisk PLAY/PAUSE ►||, aby odtworzyć lub wstrzymać muzykę. Krótco naciśnij przycisk „◀◀” lub „▶▶”, aby wybrać poprzedni lub następny utwór.

TRYB AUX:

Naciśnij przycisk MODE na urządzeniu, aż zostanie wybrany AUX lub przycisk AUX na pilocie. Odtwarzaj muzykę z urządzenia podłączonego do wejścia AUX.

TRYB USB:

- Naciśnij MODE, aby wybrać „USB” i podłącz urządzenie USB. Urządzenie automatycznie odczyta i odtworzy muzykę z urządzenia USB.
- Naciśnij krótco przycisk „▶||”, aby wstrzymać lub odtworzyć.
- Krótco naciśnij przycisk „◀◀”, aby przejść do poprzedniego utworu.
- Krótco naciśnij przycisk „▶▶”, aby przejść do następnego utworu.

Należy pamiętać, że 2 wejścia USB NIE MOGĄ być używane jednocześnie. Odłącz urządzenie USB przed podłączeniem innego urządzenia USB do innego wejścia.

TRYB MICRO-SD:

- Po uruchomieniu naciśnij MODE, aby wybrać „SD” i włóż kartę microSD. Urządzenie automatycznie odczyta i odtworzy muzykę z karty microSD.
- Naciśnij krótco przycisk „▶||”, aby wstrzymać lub odtworzyć muzykę.
- Krótco naciśnij klawisz „◀◀”, aby przejść do poprzedniego utworu.
- Krótco naciśnij klawisz „▶▶”, aby przejść do następnego utworu.

TRYB PAROWANIA TWS:

- Upewnij się, że oba głośniki są WYŁĄCZONE.
- Przejdź do interfejsu Bluetooth telefonu i upewnij się, że nie jest on podłączony do żadnego z głośników. Jeśli telefon jest podłączony, usuń głośniki z listy dostępnych urządzeń.
- Włącz oba głośniki, naciśnij przycisk MODE na obu głośnikach. Słowo „NIEBIESKI” powinno pojawiać się na obu ekranach LCD i migać z przerwami.
- Naciśnij przycisk « ▶▶ » na jednym z głośników przez 5 sekund. Obie jednostki wejdą w tryb parowania.
- Jedna z jednostek pokaże słowo „NIEBIESKI” na wyświetlaczu LCD. To jest jednostka główna i będzie działać jako lewy kanał, podczas gdy druga będzie jednostką podrzędną i będzie działać jako prawy kanał.
- Przejdź do interfejsu Bluetooth telefonu i wybierz « STREET-WAVE » z listy dostępnych urządzeń. Jeśli parowanie się powiedzie, słowo NIEBIESKIE na jednostce głównej przestanie migać.
- Aby odłączyć głośniki, wybierz dowolny inny tryb na jednym z głośników.

ROZWIĄZYWANIE PROBLEMÓW

Problem	Możliwa przyczyna	Rozwiązanie
Brak dźwięku po włączeniu zasilania	1: Brak wejściowego źródła dźwięku 2: Pokrętko głośności w najniższej pozycji 3: USB/SD bez wtyczki	1: Podłącz sygnał liniowy 2: Dostosuj głośność 3: Włóż kartę USB/SD
Zniekształcenie dźwięku	1: Głośność za głośna 2: Błąd pliku audio	1: Zmniejsz głośność 2: Sprawdź i zmień plik audio 3: Dostosuj basy/wysokie tony za pomocą „MENU” i „Głośność główna”

Brak dźwięku z mikrofonu	<ol style="list-style-type: none"> 1: Gniazdo mikrofonowe nie jest w pełni podłączone 2: Przełącznik mikrofonu nie jest włączony 3: Za niska głośność mikrofonu 	<ol style="list-style-type: none"> 1: Całkowicie podłącz gniazdo mikrofonu 2: Włącz mikrofon 3: Dostosuj głośność mikrofonu
Brak dźwięku z karty USB/SD	<ol style="list-style-type: none"> 1: Niezgodny format utworu 2: Nielegalna kopia powoduje awarie 3: Karta USB/SD nie została prawidłowo włożona 	<ol style="list-style-type: none"> 1: Format utworów powinien to być MP3/WMA 2: Wyłącz, a następnie włącz 3: Włóż prawidłowo kartę USB/SD
Głośnik wydaje hałas	<ol style="list-style-type: none"> 1: Mikrofon przewodowy zbyt blisko głośnika 2: Mikrofon przewodowy jest włączony, ale nie jest używany 3: Głośność mikrofonu jest zbyt głośna 4: Telefon komórkowy zbyt blisko głośnika 5: Zbyt blisko sprzętu, który przeszkadza głośnikowi 	<ol style="list-style-type: none"> 1: Nie pozwól, aby przewodowy mikrofon był skierowany w stronę głośnika; 2: Wyłącz mikrofon przewodowy, jeśli nie jest używany; 3: Zmniejsz głośność mikrofonu 4: Trzymaj telefon komórkowy z dala od głośnika podczas połączeń 5: Trzymaj głośnik z dala od innych źródeł zakłóceń
Połączenie Bluetooth nie powiodło się	<ol style="list-style-type: none"> 1: Bluetooth odłączony 2: Połączenie Bluetooth, ale brak głosu 3: odległość Bluetooth jest zbyt mała 	<ol style="list-style-type: none"> 1: Znajdź właściwą nazwę urządzenia lub naciśnij przycisk „MENU”, aby przywrócić ustawienia fabryczne. 2: Potwierdź, czy jesteś podłączony do właściwej nazwy urządzenia 3: Staraj się trzymać z dala od barier, takich jak ściany, okulary... itp.

SPECYFIKACJE

Maks. moc	600W
Zużycie	80W
Głośnik niskotonowy	12"/30cm
Głośnik wysokotonowy	3"/7,5cm
Zakres częstotliwości	50Hz-20kHz
Stosunek sygnału do szumu	≥70dB
Zasilanie	100-240V~ (±10%) 50/60Hz
Wbudowany akumulator kwasowo-ołowiowy	12V= 7,5Ah
Czas ładowania	10 godzin
Czas gry	3-5 godzin
Pasma częstotliwości Bluetooth	2402-2480 MHz
Maksymalna moc emisji RF	0.50dBm
Wymiary.....	420 x 400 x 740 mm
Waga.....	18,5 kg



EU Declaration of Conformity

Hereby we, **LOTRONIC SA**
Avenue Zénobe Gramme, 9
1480 SAINTES
Belgique
+32.2.390.91.91

Certify and declare under our sole responsibility that the following product:



Trade name:
Product name: Portable speaker
Type or model: **STREET-WAVE-MAX**

**Conforms to the essential requirements of the RED directive 2014/53/EU, ErP directive 2009/125/EC, Commission Regulation (EC) No 1275/2008 & amending regulation (EU) n°801/2013, 2011/65/EU RoHS directive and the Commission Delegated Directive (EU) 2015/863
Based on the following specifications applied:**

EN 62368-1 : 2014 + A11 : 2017
EN 62479 : 2010
EN 50663 : 2017
ETSI EN301 489-1 V2.2.3 : 2019-11
ETSI EN301 489-17 V3.2.4 : 2020-09
EN 55032 : 2015 + A11 : 2020
EN 55035 : 2017 + A11 : 2020
EN 61000-3-2 : 2014
EN 61000-3-3 : 2013 + A1 : 2019
ETSI EN 300 328 V2.2.2 : 2019-07
EN 50564 : 2011
IEC 62321-3-1 : 2013
IEC 62321-4 : 2013 + AMD1 : 2017
IEC 62321-5 : 2013
IEC 62321-6 : 2015
IEC 62321-7-1 : 2015
IEC 62321-7-2 : 2017
IEC 62321-8 : 2017

Place and date of issue:
Saintes (Belgium), on 28/03/2022
Manuel De Sousa
Quality Manager

~~LOTRONIC SA
Av. Zenobe Gramme 9
1480 Saintes - Belgium
Tel. +32.2.390.91.91
Fax +32.2.390.93.19
info@lotronic.net
www.lotronic.net~~



Déclaration UE de Conformité

Nous, **LOTRONIC SA**
Avenue Zénobe Gramme, 9
1480 SAINTES
Belgique
+32.2.390.91.91

Certifions et déclarons sous notre seule responsabilité que les produits suivants :

Marque: 

Désignation commerciale : Système de sonorisation portable

Type ou modèle : **STREET-WAVE-MAX**

Auxquels se réfère cette déclaration sont conformes aux exigences essentielles et aux autres dispositions pertinentes de la directive RED 2014/53/EU, la directive ErP 2009/125/EU, le règlement (CE) 1275/2008 & EC801/2013, la directive RoHS 2011/65/EU et la directive déléguée (UE) N° 2015/863.

Les produits sont en conformité avec les normes et/ou autres documents normatifs suivants :

EN 62368-1 : 2014 + A11 : 2017
EN 62479 : 2010
EN 50663 : 2017
ETSI EN301 489-1 V2.2.3 : 2019-11
ETSI EN301 489-17 V3.2.4 : 2020-09
EN 55032 : 2015 + A11 : 2020
EN 55035 : 2017 + A11 : 2020
EN 61000-3-2 : 2014
EN 61000-3-3 : 2013 + A1 : 2019
ETSI EN 300 328 V2.2.2 : 2019-07
EN 50564 : 2011
IEC 62321-3-1 : 2013
IEC 62321-4 : 2013 + AMD1 : 2017
IEC 62321-5 : 2013
IEC 62321-6 : 2015
IEC 62321-7-1 : 2015
IEC 62321-7-2 : 2017
IEC 62321-8 : 2017

Fait à Saintes (Belgique), le 28/03/2022

M. De Sousa
Responsable Qualité

LOTRONIC SA
Av. Zenobe Gramme 9
1480 Saintes - Belgium
Tel. +32.2.390.91.91
Fax +32.2.390.93.19
info@lotronic.net
www.lotronic.net

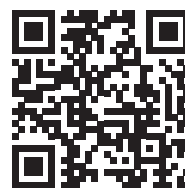
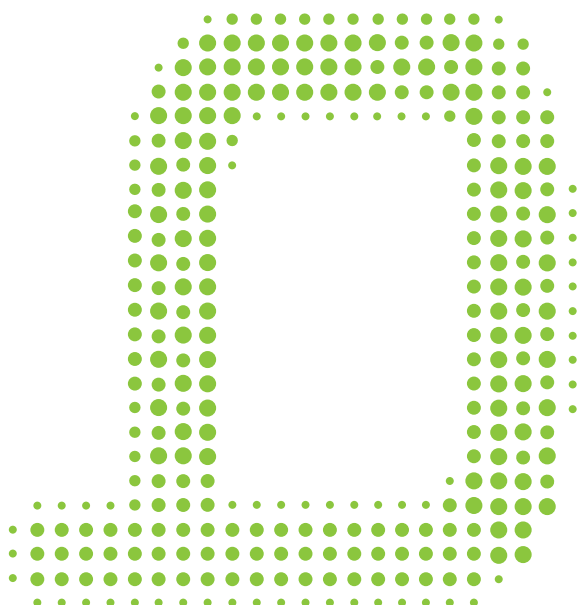
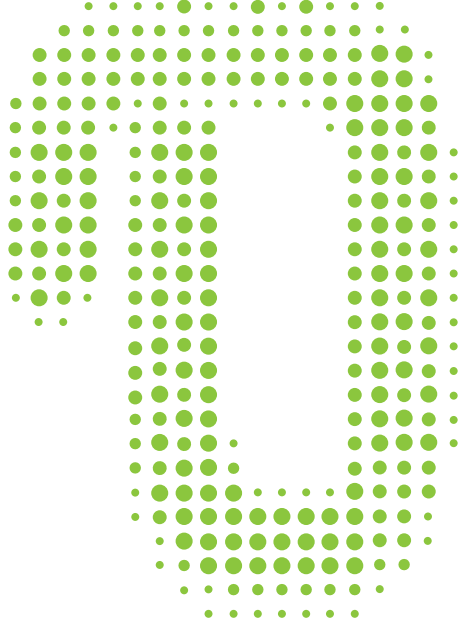

View the product on our website



*Any problems or questions?
Contact us on facebook*

*Imported from China by LOTRONIC S.A.
Avenue Zénobe Gramme 9
B-1480 Saintes*



www.ibiza-light.com

©Copyright LOTRONIC 2022